

BLUETTI B300S

Manuel d'utilisation

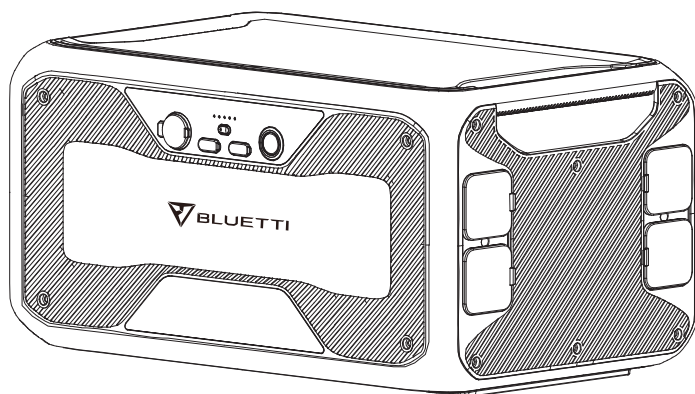

Merci

Merci d'avoir choisi BLUETTI.

Dès le début, BLUETTI s'est efforcé de promouvoir la durabilité pour un avenir meilleur, en proposant des solutions de stockage d'énergie verte. Aussi bien à l'intérieur qu'à l'extérieur, les produits BLUETTI vous proposent une expérience écologique exceptionnelle avec pour objectif de respecter nos logements et notre monde.

C'est pourquoi BLUETTI est présent dans plus de 70 pays et a obtenu la confiance de millions de clients à travers le monde.



TABLE DES MATIÈRES

Avant de commencer	5
Consignes de sécurité	6
Sécurité générale	6
Entretien	7
Manipulation et stockage	7
Dans la boîte	8
Emballage standard	8
Présentation du produit	10
Schéma	10
Spécifications	11
Fonctionnement	12
Mise sous tension et hors tension	12
Application BLUETTI	12
Charge	13
Augmentation de la capacité	15
Annexe	17
FAQ (Foire Aux Questions)	17
Avertissement FCC	18
Assistance technique	19

Avant de commencer

L'information contenue dans le présent document est susceptible d'être modifiée sans préavis.

Pour obtenir la dernière version, consultez la page Web suivante

<https://www.bluettipower.com/pages/user-guides>.

- Le manuel d'utilisation comporte des consignes et des remarques sur le fonctionnement et l'utilisation de cette unité.
- BLUETTI recommande d'utiliser exclusivement des accessoires d'origine BLUETTI.
- BLUETTI ne sera pas tenu responsable des dommages ou dépenses résultants de l'utilisation de pièces différentes des pièces d'origine BLUETTI.
- Dans votre intérêt et pour votre sécurité, veuillez lire attentivement ce document avant d'utiliser l'unité, puis conservez-le pour vous y référer ultérieurement.

Consignes de sécurité

Sécurité générale

Les produits BLUETTI sont conçus de manière à être sûrs et fiables. Veuillez lire ce guide pour obtenir des renseignements importants sur la sécurité de votre appareil. Le présent guide est conçu pour vous aider à être plus à l'aise et plus productif lors de l'utilisation de cet appareil. Le non-respect de ces consignes concernant l'installation, l'utilisation et l'entretien corrects de votre appareil risque d'endommager l'unité et d'entraîner d'éventuelles blessures dont vous, ou d'autres personnes, pourriez être victimes.

CONSERVEZ CES CONSIGNES!

- Utilisez ou stockez toujours l'unité dans un environnement présentant la plage de température spécifiée.
- N'exposez PAS l'unité au feu, aux liquides, à la sueur, à la saleté ou à d'autres contaminants, car cela pourrait faire exploser la batterie ou provoquer une fuite de liquide ou de gaz inflammable.
- NE placez PAS l'unité sur une surface instable ou inclinée.
- Assurez-vous que l'endroit où vous utilisez l'unité est bien ventilé et spacieux.
- Veuillez tenir l'unité hors de portée des enfants et des animaux de compagnie.
- NE modifiez PAS la batterie, N'essayez PAS d'y insérer des corps étrangers, NE l'immergez PAS et NE l'exposez PAS à l'eau ou à d'autres liquides. Les batteries peuvent exploser si elles sont endommagées.
- Le liquide de la batterie est corrosif et peut être toxique. Si une batterie fuit, évitez que le liquide qui s'écoule ne touche votre peau, vos yeux, vos vêtements ou d'autres surfaces. Rincez immédiatement les zones touchées avec de l'eau, ou consultez un médecin.
- N'ignorez PAS ces panneaux d'avertissement sur les composants ou sur les produits conçus par les fabricants.
- Veuillez NE PAS démonter, couper, écraser, percer ou endommager l'unité de quelque manière que ce soit.
- N'insérez PAS de corps étrangers dans le ventilateur, les événements, les ports ou toute autre ouverture.
- N'utilisez JAMAIS de batteries ou de composants endommagés. Une utilisation incorrecte ou détournée de batteries endommagées peut endommager votre appareil ou vous blesser en raison d'une fuite de liquide de la batterie, d'un incendie, d'une surchauffe ou d'une explosion.

- Utilisez **UNIQUEMENT** des batteries et des accessoires homologués. Une utilisation inappropriée ou le recours à des batteries ou à des composants non homologués ou incompatibles peut entraîner un risque d'incendie, d'explosion ou d'autres dangers, et peut invalider toute homologation ou garantie.
- Éteignez **IMMÉDIATEMENT** l'unité en cas de dysfonctionnement.
- En cas d'incendie, utilisez un extincteur à base de poudre sèche.
- **SEUL** du personnel qualifié peut modifier ou remplacer la batterie interne ou tout autre composant de l'unité. Si nécessaire, apportez l'unité dans un centre d'entretien agréé. S'il est mal remonté, il peut y avoir un risque d'incendie ou de choc électrique.

CONSERVEZ CES CONSIGNES!

Entretien

- Si l'unité n'est pas utilisée pendant une période prolongée, mettez-la hors tension et débranchez l'adaptateur CA de la prise.
- Dans le cadre d'un stockage à long terme, chargez l'appareil à 80 % tous les 3 à 6 mois.
- Nettoyez l'unité à l'aide d'un chiffon sec, doucement et soigneusement.

Manipulation et stockage

- Utilisez une assistance mécanique si nécessaire (par exemple, des chariots et des établis à hauteur réglable).
- **NE** placez **RIEN** sur la surface supérieure de l'unité lors de l'utilisation ou du stockage.
- Température de stockage recommandée : -4-104 °F/-20-40 °C.

Dans la boîte

Emballage standard

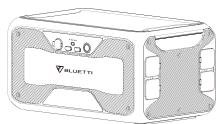

Station d'énergie portable

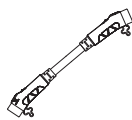

Câble d'extension de batterie P150D



Câble d'entrée CC



Manuel d'utilisation



Carte de garantie

* Les accessoires ci-dessous ne sont pas inclus dans l'emballage standard et peuvent être achetés séparément sur <https://www.bluettipower.com/>.



Adaptateur CA



Câble de charge pour voiture



Câble de charge par batterie au plomb

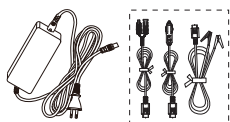

Kit d'amplificateur de charge D050S

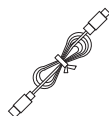

Câble USB-C vers USB-C



Allume-cigare-F au câble DC5521 (12 V)



Adaptateur CA (pas de câble inclus) + MC4 au câble DC7909

* Câble d'extension de batterie P150D : 31,5 po/80 cm.

Câble d'entrée CC : 27,6 po/70 cm. MC4 à XT90.

Adaptateur CA : 118 po/300 cm.

Câble de charge de voiture : 59 po/150 cm. Port allume-cigare au MC4.

Câble de charge de batterie au plomb¹ : 20 po/50 cm. Pince à MC4.

Kit d'amplificateur de charge D050S : D050S : 47 po/120 cm.

Câble de charge PV : 27,6 po/70 cm. MC4 à DC7909

Câble de charge de voiture : 20 po/50 cm. Port allume-cigare au DC7909.

Câble de charge de batterie au plomb² : 20 po/50 cm. Pince à DC7909.

Câble USB-C vers USB-C : 79 po/200 cm.

Allume-cigare-F vers câble DC5521 (12 V) : 28 po/72 cm.

Adaptateur CA (câble non inclus) + câble MC4 vers DC7909 : 47 po/120 cm; 5,5 po/14 cm.

Remarque : toutes les mesures sont données à titre indicatif.

Les renseignements relatifs à l'emballage peuvent être modifiés sans préavis.

¹ Fonctionne avec l'amplificateur de charge CC D050S et se connecte au port d'entrée de l'adaptateur.

² Connecte la B300S directement à la batterie au plomb.

Présentation du produit

Schéma

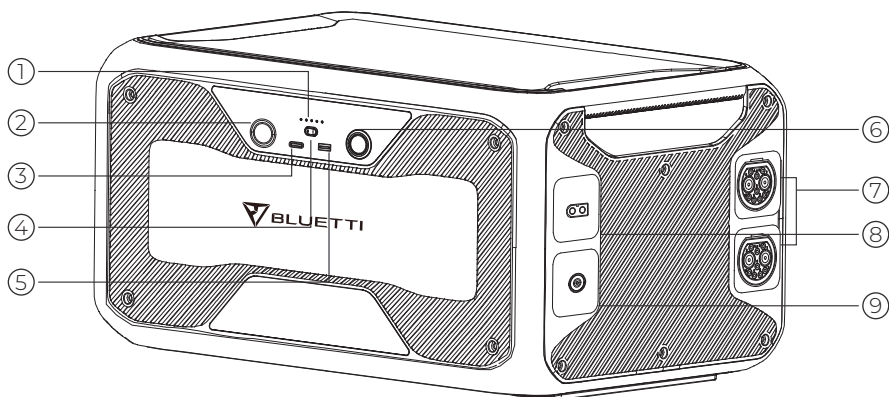

1. Voyant d'alimentation*

2. Port allume-cigare

3. USB-C PD3.0

4. Bouton d'alimentation CC

5. Port USB-A 18 W

6. Bouton d'alimentation

7. Port pour batterie d'extension

8. Entrée PV

9. Entrée d'adaptateur

* Ces voyants représentent le niveau de puissance, un voyant pour 20 %. Lorsque le niveau chute à 20 %, rechargez le B300S pour prolonger la durée de vie.

Spécifications

B300S		
Généralités		
Capacité	3072 Wh	
Tension	51,2 VCC	
Type de batterie	LiFePO4	
Dimensions (L×I×H)	20,5*12,6*10,4 PO/520*320*263 MM	
Poids	83,8 LB/38 KG	
Température de décharge	-4 à 104 °F/-20 à 40 °C	
Température de charge	32 à 104 °F/0 à 40 °C	
Température de stockage	-4 à 104 °F/-20 à 40 °C	
Humidité de fonctionnement	10 à 90 %	
Sortie CC		
Port allume-cigare *1	Tension	12 VCC
	Intensité	10 A
USB-A QC3.0 *1	Alimentation	18 W max. (3,6-12 VCC, 3 A)
USB-C PD3.0 *1	Alimentation	100 W max. (5/9/12/15/20 VCC, 3 A; 20 VCC, 5 A)
Entrée d'adaptateur		
Alimentation	500 W max.	
Tension	58,8 VCC	
Intensité	8 A max.	
Entrée PV		
Alimentation	500 W max.	
Tension	12-60 VCC	
Intensité	10 A max.	
Recharge en voiture		
Alimentation	196,8 W max.	
Tension	12/24 VCC	
Intensité	8,2 A max.	
Augmentation de la capacité		
Tension	51,2 VCC	
Intensité	120 A	
<p>Remarque : Lorsque vous connectez la B300S avec l'adaptateur T500 ou l'AC500 au réseau, la B300S est capable de générer de la chaleur et de se charger même à -4 °F/-20 °C.</p>		

Fonctionnement

Mise sous tension et hors tension

Mise en marche et arrêt : Appuyez sur le bouton d'alimentation pour mettre en marche ou arrêter cette unité.

Fonctionnement	Voyant vert (sur le bouton)	Voyant d'alimentation
Mise en marche	MARCHE	MARCHE
Arrêt	ARRÊT	ARRÊT

Sortie CC : Appuyez sur le bouton d'alimentation CC pour la mise en marche ou l'arrêt.

Remarque : Débranchez pour arrêter l'unité. Connectez-vous à la source d'alimentation pour une mise en marche automatique.

APPLICATION BLUETTI

Téléchargez l'application BLUETTI sur l'App Store ou Google Play.

Grâce à l'application, si vous êtes connecté à l'AC500, vous pouvez visualiser la capacité restante de la batterie.

Le micrologiciel peut également être mis à niveau par voie aérienne (OTA). Pour plus de détails, veuillez consulter l'application BLUETTI.

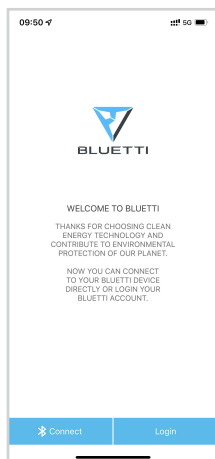

Remarque : Gardez votre téléphone à moins de 5 m/16,4 pieds de l'appareil pendant la mise à jour.

Charge

Charge CA

Il suffit de brancher la B300S sur une prise murale standard et de lancer la charge.

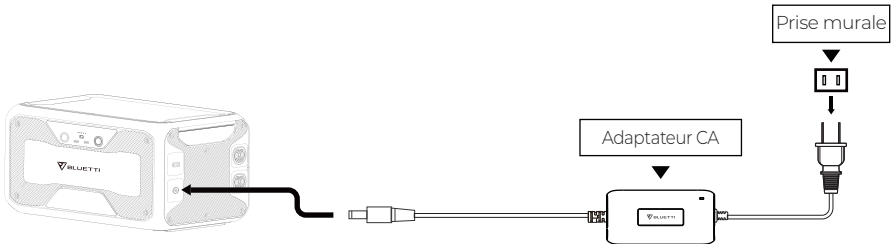

Charge photovoltaïque (PV)

Branchez les panneaux solaires (en série ou en parallèle) à la B300S à l'aide du câble d'entrée CC.

Remarque : Assurez-vous que vos panneaux solaires sont conformes aux spécifications suivantes :

OCV³ : 12-60 V Vmp⁴ : 12-60 V Puissance d'entrée : 500 W Max

Par exemple, connectez deux panneaux solaires BLUETTI PV200 en série pour charger l'unité.

BLUETTI PV200 : Voc=26,1 V Vmp=20,5 V Intensité=9,7 A max.

Total : Voc=26,1×2=52,2 V Vmp=20,5×2=41 V Intensité=9,7 A max.

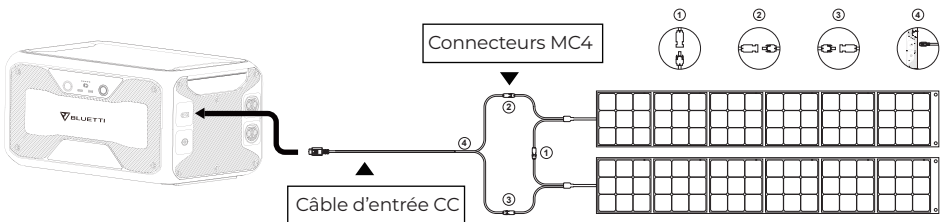

³OCV : Tension en circuit ouvert, également pour Voc. La tension maximale produite par les panneaux solaires, sans charge.

⁴Vmp : Tension à puissance maximale. La tension disponible lorsque le panneau fonctionne à son rendement maximal.

Recharge en voiture

Branchez la B300S sur l'allume-cigare du véhicule à l'aide du câble d'entrée CC et du câble de charge pour voiture.

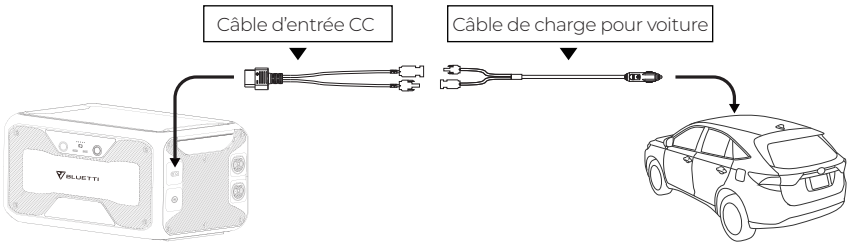

Double charge

La B300S peut également charger à partir de l'adaptateur et des panneaux solaires en même temps.

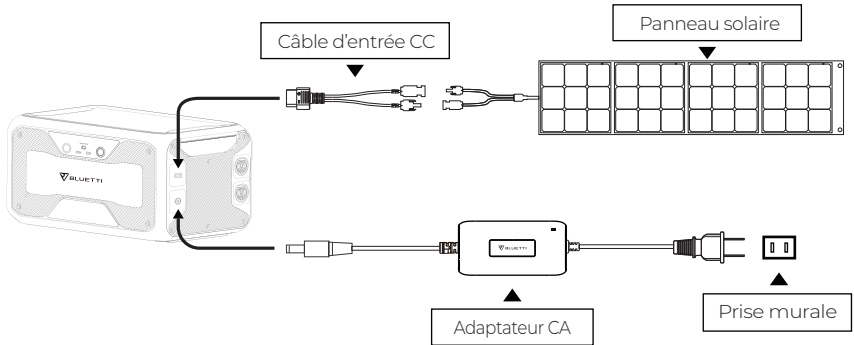

Augmentation de la capacité

Connectez la B300S à la station de charge BLUETTI AC500 avec un câble d'extension de batterie P150D.

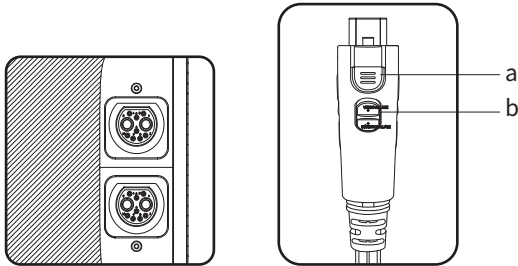

(Câble d'extension de batterie P150D)

- a : Activez/désactivez la fonction d'extension de la batterie.
- b : Verrouillez/déverrouillez la connexion.

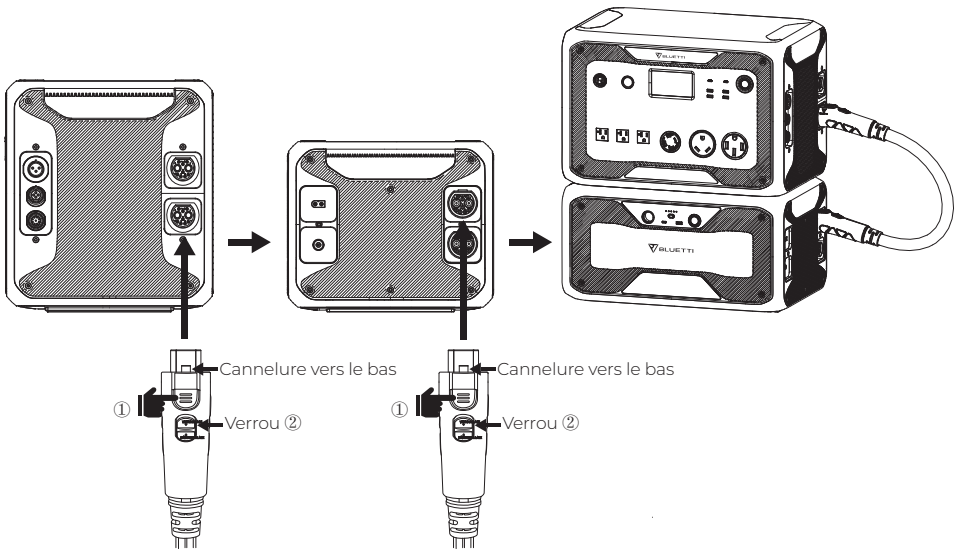

AC500 + 1*B300S = 4500 W max./3072 Wh

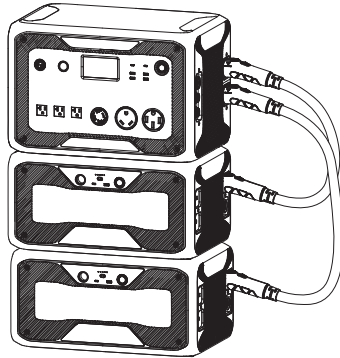

AC500 + 2*B300S = 5000 W max./6144 Wh

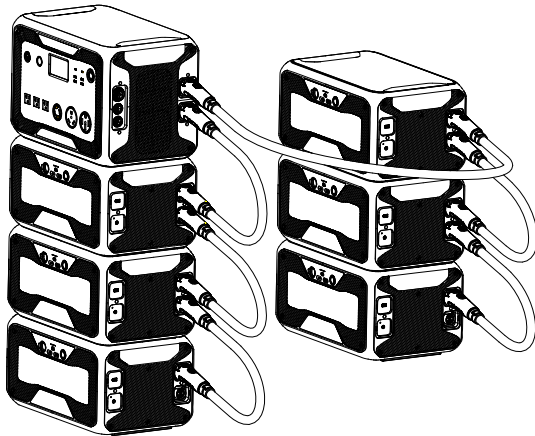

AC500 + 6*B300S = 5000 W max./18432 Wh

Tutoriel Augmentation de la capacité de la B300S

Remarque : Appuyez sur le bouton d'alimentation sur de l'AC500 ou de la B300S pour mettre l'ensemble AC500 + B300S sous tension.

Quand l'AC500 est connecté au réseau ou aux panneaux solaires, l'ensemble se met automatiquement en marche.

S'il n'y a qu'une B300S connectée, l'ensemble a une sortie CA maximale de 4500 W.

Pour obtenir une sortie CA de 5000 W, il faut au moins une batterie d'extension sur chaque port d'extension.

Annexe

FAQ (Foire Aux Questions)

Q : L'appareil peut-il charger et décharger en même temps?

R : Oui. L'appareil dispose de la technologie de charge « passthrough ». La B300S est équipée d'une batterie LiFePO₄ haute-qualité et d'un système exclusif de gestion de batterie (BMS), qui lui permettent de charger et de décharger en même temps.

Q : Est-il possible d'utiliser des panneaux solaires tiers pour charger cette unité?

R : Oui. Tant que les caractéristiques des panneaux solaires que vous utilisez se situent dans la plage ci-dessous :

OCV : 12-60 V

Vmp : 12-60 V

Puissance d'entrée : 500 W max.

Avec le même connecteur d'alimentation (MC4)

NE mélangez PAS différents types de panneaux solaires.

Q : Comment mettre à niveau le microprogramme de la B300S?

R : Connectez-la à l'AC500 ou autre station de charge compatible, coupez le système avec l'application BLUETTI. Vous pouvez alors faire la mise à niveau par voie aérienne (OTA) ainsi que pour l'ARM, DSP, HMI et BMS.

Q : Comment stocker la batterie d'extension B300S pendant une longue période?

R : Dans le cadre d'un stockage à long terme, chargez à 80 % tous les 3 à 6 mois.

Avertissement FCC

Cet appareil est conforme à la Partie 15 des règles de la FCC.

Les deux conditions suivantes sont indispensables pour un bon fonctionnement :

- 1) Cet appareil ne doit pas causer d'interférences nuisibles
- 2) Cet appareil doit accepter toute interférence reçue, y compris les interférences susceptibles de provoquer un fonctionnement indésirable.

Tout changement ou modification non expressément approuvé par la partie en charge de la conformité peut conduire à l'annulation du droit de l'utilisateur à utiliser l'équipement.

Cet équipement a été testé et déclaré conforme aux limites d'un appareil numérique de classe B, conformément à la Partie 15 des règles de la FCC. Ces limites sont conçues pour apporter une protection raisonnable contre les interférences nuisibles dans une installation résidentielle. Cet équipement génère, utilise et peut émettre de l'énergie de radiofréquence et, s'il n'est pas installé et utilisé conformément aux instructions, peut causer des interférences nuisibles aux communications radio. Cependant, il n'existe aucune garantie que des interférences ne se produiront pas dans une installation particulière. Si cet équipement provoque des interférences nuisibles à la réception de la radio ou de la télévision, ce qui peut être déterminé en mettant l'équipement hors tension, puis sous tension, l'utilisateur devrait essayer de rectifier ces interférences par une ou plusieurs des mesures suivantes :

- 1) Réorientez ou déplacez l'antenne de réception.
- 2) Augmentez la distance entre l'équipement et le récepteur.
- 3) Branchez l'équipement à une prise sur un circuit différent de celui auquel le récepteur est connecté.
- 4) Consultez le revendeur ou un technicien radio/TV expérimenté pour obtenir de l'aide.

L'appareil a été évalué pour répondre aux exigences générales d'exposition aux RF. L'appareil peut être utilisé sans restriction dans des conditions d'exposition portables.

Assistance technique

Si vous avez besoin d'aide supplémentaire, n'hésitez pas à contacter l'équipe d'entretien BLUETTI.

BLUETTI POWER INC

Web : <https://www.bluettipower.com/>

Tél. : 833-988-3663 / 702-463-4792

Adresse électronique : service@bluettipower.com

Adresse postale : 6185 S Valley View Blvd Ste D. Las Vegas,
NV 89118, États-Unis.



