



TABLE DES MATIERES

1. Précaution d'emploi
2. Introduction
3. Explication d'installation
4. Utilisation du convertisseur
5. Dépannage
6. Spécification

Le courant dans une maison est un courant alternatif (AC) avec une forme sinusoïdale. Le courant des batteries des campings car, bateaux, voitures est un courant continu (DC) linéaire. Un convertisseur transforme le courant DC en AC et change le voltage. Il existe deux types de convertisseurs :

- Convertisseur quasi-sinus : la courbe se rapproche de la courbe sinus parfaite de la maison mais avec des écarts. Ces convertisseurs économiques ne supportent pas pendant quelques secondes des pics de puissance et ne peuvent pas être utilisés régulièrement pour des appareils sensibles (ordinateurs, tablettes...)
- Convertisseur pur sinus : la courbe du courant reproduit exactement la courbe du courant de la maison. Vos appareils sensibles (ordinateurs, tablettes...) seront ainsi beaucoup mieux chargés et protégés. Ces convertisseurs sont également spécialement étudiés pour des appareils demandant une grande puissance au démarrage (ordinateurs, climatisations, machines à café...). Si ce pic de puissance est sous-évalué, cela peut provoquer la détérioration de certains appareils tels que les ordinateurs.

1) Précaution d'emploi

Une installation incorrecte ou une mauvaise utilisation du convertisseur peut entraîner un danger pour l'utilisateur. Nous vous recommandons vivement de prêter une attention particulière à toutes les mentions « ATTENTION » et « AVERTISSEMENT ». Les mentions « ATTENTION » identifient les conditions ou pratiques qui peuvent entraîner des dommages à d'autres équipements. Les mentions « AVERTISSEMENT » identifient les conditions qui peuvent entraîner des blessures corporelles, voire mortelles.

ATTENTION ! Risque de choc électrique. Tenir les enfants éloignés.

- Le convertisseur produit le même courant AC 230V potentiellement mortel qu'une prise de courant murale domestique. Ayez la même vigilance qu'avec une prise murale de 230V.
- Ne pas insérer d'objets dans la prise de 230V, le ventilateur ou les ouvertures de ventilation.
- Ne pas exposer le convertisseur à l'eau, la pluie, la neige ou à un vaporisateur.
- En aucune circonstance, connectez le convertisseur au câblage de la distribution d'énergie de 230V.

ATTENTION ! Source de chaleur.

- Le convertisseur peut devenir chaud et atteindre 60°C en fonctionnement de haute puissance. Assurez vous de laisser 5cm d'espace libre sur chaque coté du convertisseur. Pendant le fonctionnement, tenez éloignés les matériaux qui peuvent être affectés par une température élevée.

ATTENTION ! Risque d'explosion.

- Ne pas utiliser le convertisseur en présence de produits inflammables ou de gaz, tels que dans la cale d'un bateau à moteur à essence ou à proximité des réservoirs de propane. Ne pas l'utiliser dans une enceinte fermée contenant un moteur, des batteries au plomb-acide. Ces batteries, contrairement aux batteries scellées, dégagent de l'hydrogène explosif, qui peut être allumé par des étincelles de connexions électriques.
- Lorsque l'on travaille sur des équipements électriques, veillez toujours à ce que quelqu'un se trouve à proximité pour vous aider en cas d'urgence.

AVERTISSEMENT !

- Ne pas connecter du courant 230V directement à la prise d'alimentation 230V du convertisseur. Le convertisseur pourrait être endommagé même s'il est éteint.
- Ne pas connecter au convertisseur une charge de 230V, qui a son câble neutre, relié à la terre.
- Ne pas exposer le convertisseur à plus de 40°C.

AVERTISSEMENT ! Ne pas utiliser le convertisseur avec les équipements suivants.

- Les petites batteries tels que les lampes de poches rechargeables, les rasoirs rechargeables et les veilleuses qui doivent être branchés directement pour être rechargés.
- Certains chargeurs pour des batteries d'appareil électro portatif. Ces chargeurs auront une étiquette d'avertissement indiquant que des tensions dangereuses sont présentes sur la batterie du chargeur.
- Connectez le convertisseur uniquement sur une batterie de puissance nominale 12V DC. Une batterie de puissance 6V ne produira pas assez de tension et une batterie de tension nominale 24V/48V endommagera le convertisseur.

2) Introduction

Merci d'avoir acheté ce convertisseur. Il est compact et portable, il s'agit du leader dans le domaine du convertisseur de haute fréquence. A partir de votre installation 12V DC de votre camping car, bateau, voiture ou directement à partir d'une batterie dédiée 12V DC. Le convertisseur permettra de manière efficace d'alimenter de manière très fiable un très grand nombre de différents produits, tels que les télévisions, ordinateurs, téléphones et comprend un circuit de surveillance pour protéger le convertisseur et la batterie en éventuelle surcharge. Veuillez lire les instructions d'installation avant d'utiliser le convertisseur.

Mesures de sécurité

Ces consignes de sécurité sont intégrées dans le convertisseur :

- protection contre les surcharges électroniques avec un arrêt automatique.
- un fusible interne de protection
- protection de basse tension avec arrêt automatique
- protection de la température avec arrêt automatique
- protection de court-circuit en sortie

3) Explication d'installation

Choisissez un emplacement approprié.

Pour plus de sécurité et de performance, veuillez installer le convertisseur dans les lieux suivants :

- **Sec.** Ne pas exposer dans un endroit humide.
- **Frais.** La température ambiante doit être comprise entre 0°C et 40°C. Tenez loin des sources de chaleur.
- **Bien aéré.** Laissez au moins 5 cm de dégagement sur tout les côtés du convertisseur pour un refroidissement correct.
- **Sécurité.** Ne pas installer le convertisseur dans un compartiment en présence de batterie dégageant des gaz, des liquides inflammables, tels que de l'essence ou des vapeurs explosives.
- **Propre, loin de la poussière et de la saleté.** Il est très important que le convertisseur soit dans un environnement propre.

Utilisation du câble 12V DC avec cosse

En raison de la limitation de la prise de 12V DC dans un camping-car, bateau ou voiture, le convertisseur ne peut être utilisé que pour alimenter des produits qui nécessitent un courant en continu égal ou inférieur à la puissance du convertisseur. Si votre appareil nécessite plus que la puissance nominale (mais inférieure à la puissance continue) ou a un pic de consommation au démarrage important, se référer au paragraphe suivant 12DC Clip.

1. Fixer le câble rouge à la borne + de la batterie et la borne + du convertisseur. Fixer le câble noir à la borne - de la batterie et la borne - du convertisseur.

ATTENTION ! Une inversion de polarité (positive ou négative) peut endommager le convertisseur. Les dommages causés par une inversion de polarité ne sont pas couverts par la garantie.

2. Serrer l'écrou à la main sur chaque borne 12V DC jusqu'à ce qu'il soit bien ajusté. Ne pas trop serrer.
3. Insérer le câble dans la prise de 12V DC et mettez l'appareil en marche. Voir le paragraphe 4 si le convertisseur ne fonctionne pas correctement après avoir été branché.
4. Quand le convertisseur n'est pas en marche, débranchez-le de la prise 12V DC pour éviter une légère autodécharge de la batterie.

Utilisation du câble 12V DC avec pince

En connectant directement le convertisseur à une batterie 12V DC avec les câbles-pinces, vous pouvez utiliser des produits de puissance inférieure ou égale à la puissance nominale de sortie en continu du convertisseur. Si vous souhaitez connecter le convertisseur en permanence à une batterie, veuillez utiliser les câbles avec cosses.

1. Fixer la pince négative noire à la borne négative (-) de la batterie.
2. Fixer la pince positive rouge à la borne positive (+) de la batterie. Assurez-vous que les deux pinces soient correctement connectées aux bornes de la batterie, une mauvaise fixation peut causer une chute de tension excessive et peut causer une surchauffe des câbles entraînant des dommages matériels ou d'incendie.
3. Activer le convertisseur sur ON. Reportez vous au chapitre 4 (utilisation du convertisseur) si le convertisseur ne fonctionne pas correctement après avoir été connecté.
4. Quand le convertisseur n'est pas en marche, veuillez déconnecter le câble pince 12V DC de la batterie.

4) Utilisation du convertisseur

La puissance, (ou les « watts ») noté sur un produit est la puissance moyenne utilisée. Quand plusieurs produits de 230V AC sont activés en premier, ils consomment plus de puissance que leur puissance nominale. Téléviseurs, moniteurs et moteurs électriques sont des exemples de produits qui produisent un pic de tension à leur démarrage. Bien que le convertisseur puisse supporter des pics de tensions momentanés, le convertisseur, en fonction des appareils utilisés, peut se couper pour se mettre en sécurité.

Si le problème se produit lorsque vous tentez d'utiliser plusieurs produits de 230V AC en même temps, essayer d'allumer le convertisseur avec tous les produits en 230V AC éteint, puis allumer un par un, en commençant par allumer les produits avec la plus haute puissance.

Les indicateurs et contrôles (voir la figure 1)

- Les prises de 230V AC sont disposées sur l'extrémité du convertisseur. Toutes les combinaisons des produits de 230V/240V AC peuvent se brancher si la consommation totale de courant est inférieure à la puissance du convertisseur.

- L'interrupteur ON/OFF permet une puissance de sortie de 230V AC à la prise de courant de 230V AC quand l'interrupteur est sur la position ON.
- Le signal vert indique qu'une tension de 230V AC est présente au niveau des prises de courant et que le convertisseur fonctionne.
- Le signal rouge indique un arrêt du convertisseur causé par une sous ou sur tension, de surcharge ou d'une température excessive.
- Le signal jaune indique un court circuit ou une surcharge de départ.

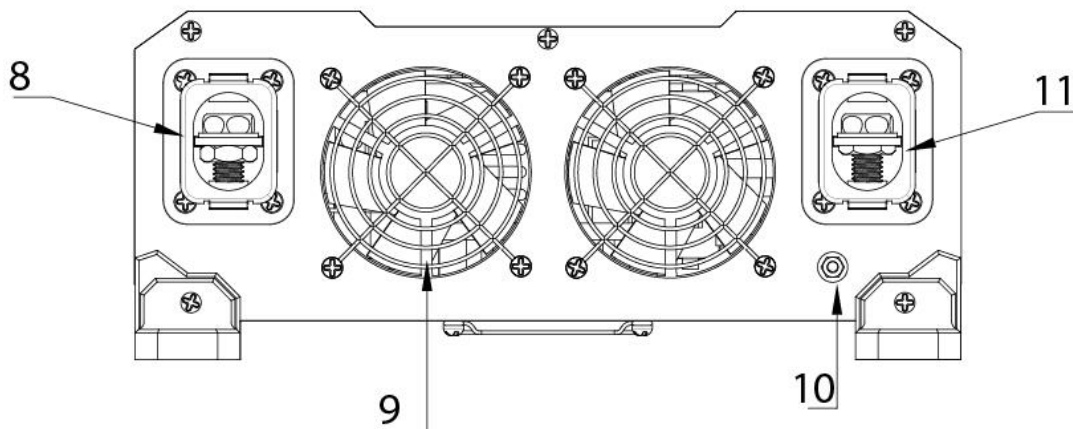
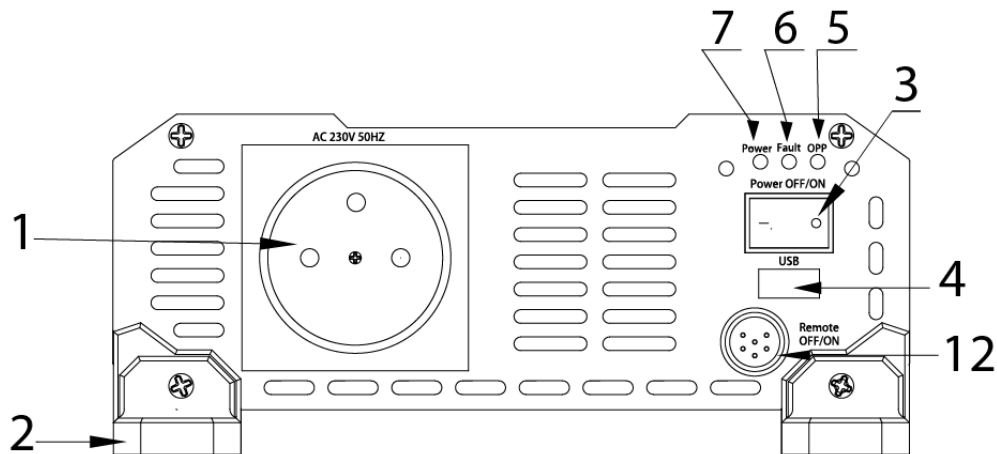

1. Sortie prise de 230V AC
2. Pied de fixation
3. Interrupteur marche/arrêt
4. Prise USB 5V
5. Voyant de protection de court circuit
6. Voyant de défaut
7. Voyant de marche
8. Borne positif rouge
9. Ventilation
10. Masse
11. Borne négative noire
12. Connecteur de commande déporté

Fonctionnement du convertisseur

1. Quand il est branché correctement sur une prise 12V DC ou sur la batterie, tourner l'interrupteur sur ON, le signal vert s'allumera, et nous aurons une puissance de 230V AC.
2. Branchez les produits de 230V AC que vous souhaitez utiliser sur la prise de 230V AC, mettez le un à la fois.
3. Le convertisseur s'arrêtera automatiquement lorsque la tension tombe à 10,5V. Cela évite d'endommager la batterie d'une décharge excessive. Après un arrêt automatique, le voyant lumineux rouge s'allume.

IMPORTANT : Les batteries de démarrage des véhicules sont conçues pour fournir sur de courtes périodes du courant très élevé nécessaire pour le démarrage du moteur. Elles ne sont pas destinées pour une décharge lente. Un fonctionnement régulier du convertisseur réduit la durée de vie de la batterie. Pensez à connecter le convertisseur à une batterie séparée de type décharge profonde si vous pensez faire tourner des produits électriques pendant longtemps. Adapter la puissance de cette batterie en fonction de la consommation dont vous aurez besoin.

4. Si un produit de 230V AC supérieur à la puissance normale continue du convertisseur (ou qui tire au delà de la tension nominale maximum) est connecté, le convertisseur s'éteindra.
5. Si le convertisseur dépasse une certaine température en toute sécurité, en raison de ventilation insuffisante ou d'une température trop élevée, il s'éteindra automatiquement. Le voyant rouge s'allumera et un avertissement sonore retentira.
6. Si le système de charge de la batterie est défectueux, et entraîne une tension de la batterie à un niveau élevé dangereux, le convertisseur s'éteindra automatiquement.

AVERTISSEMENT ! Bien que le convertisseur soit protégé contre les surtensions, il peut encore être endommagé si la tension d'entrée dépasse 16,5V.

7. En cas de surcharge, de sous tension ou sur tension de la batterie ou surchauffe, le convertisseur s'arrêtera automatiquement (Voir paragraphe 4).

Temps de fonctionnement de la batterie

Le temps de fonctionnement va varier en fonction du niveau de charge de la batterie, sa capacité et le niveau de puissance de chargement de la batterie.

Quand vous utilisez la batterie sur un véhicule comme source d'alimentation, il est fortement recommandé de démarrer le véhicule toutes les 1 ou 2 heures pour recharger la batterie avant que sa capacité devienne trop faible. Le convertisseur peut fonctionner pendant que le moteur est en marche mais la baisse de tension normale qui se produit pendant le démarrage peut déclencher une baisse de tension et éteindre le convertisseur.

Le convertisseur allumé en position ON et sans produit 230V connecté consomme du courant. Nous vous conseillons donc, afin de limiter la décharge de la batterie, d'éteindre le convertisseur.

Interférences avec les équipements électroniques

Généralement, la plupart des produits de 230V AC fonctionnent avec un convertisseur tout comme ils le feraient avec une prise murale de 230V AC. Ci-dessous, des informations relatives à deux exceptions possibles.

Bourdonnement dans les systèmes audio et radio(s)

Certains systèmes stéréo, bon marché, des petites enceintes, et une radio AM-FM, ont un système d'alimentation inadapté pouvant entraîner des grésillements. En général, la solution est d'utiliser un produit audio avec un filtre de meilleure qualité.

Interférences de télévision

Le convertisseur est blindé pour réduire son interférence avec le signal TV. Cependant, avec des signaux de télévision faible, des interférences peuvent être visibles sous forme de lignes qui défilent sur l'écran. Ci-dessous, ce qui permet de réduire au minimum ou éliminer le problème :

- Utiliser une rallonge pour augmenter la distance entre le convertisseur et la télévision, l'antenne et les câbles.
- Ajuster l'orientation du convertisseur, la télévision, l'antenne et les câbles.
- Maximiser la puissance du signal TV en utilisant une meilleure antenne et utiliser un câble d'antenne blindé si possible.
- Essayez différentes télévisions. Différents modèles de télévision varient considérablement dans la susceptibilité du convertisseur.

5) Dépannage

PROBLEME : un produit en 230V AC ne fonctionne pas

Cause possible	Suggestion de solution
La batterie est défectueuse	Vérifier la batterie et la remplacer si nécessaire
Le convertisseur a été connecté avec une inversion de polarité d'entrée de 12V DC	Vérifier les connexions sur la batterie. Un dommage probable a eu lieu avec le convertisseur. Il faut réparer le convertisseur (non couvert par la garantie)
Perte de connexion avec les câbles	Vérifier les câbles et les connexions. Resserrer si nécessaire.

PROBLEME : Le convertisseur exécute des petites charges, et non pas des grandes

Cause possible	Suggestion possible
Chute de la tension aux bornes de 12V DC	Raccourcir les câbles, ou utiliser des câbles de plus gros diamètre.

PROBLEME : Autonomie de la batterie est plus faible.

Cause possible	Suggestion possible
Les produits de 230V AC ont une consommation d'énergie plus élevée que le taux normal.	Utiliser une plus batterie avec plus de puissance pour compenser.
La batterie est vieille ou défectueuse.	Remplacer la batterie
La batterie n'a pas été correctement chargée.	Plusieurs petites charges sont incapables de charger une batterie entièrement. Remplacer le chargeur avec un chargeur intelligent 4A
Perte de puissance dans les câbles 12V DC	Utiliser un câble de 12V DC plus court ou de plus gros diamètre

PROBLEME : Produit de 230V AC ne fonctionne pas, le voyant rouge est allumé

Cause possible	Suggestion possible
La somme des produits connectés en 230V AC est supérieure à la puissance du convertisseur : coupure de surcharge	Utilisez un produit ayant une puissance inférieure à la puissance normale continue.
Les produits de 230V AC inférieur à la puissance nominale de sortie : importante surtension au départ a provoqué une coupure de tension.	Les produits dépassent la capacité de surtension du convertisseur. Utiliser un produit dont le pic de démarrage est adapté au convertisseur.
La batterie est déchargée. (alarme retentit)	Recharger la batterie.
Le convertisseur a surchauffé dû à une mauvaise ventilation et une trop haute température et a entraîné l'arrêt.	Éteindre le convertisseur et laissez le refroidir pendant 15 minutes. Nettoyez le ventilateur ou enlever des objets ouvrant. Placer l'unité dans un endroit plus frais. Réduire les charges de fonctionnement pour une utilisation longue. Redémarrez. Vérifier que le système de charge est correctement régulé et que la batterie a un courant nominal de 12V DC.

Si le problème persiste, il faut vous rapprocher de l'entreprise à qui vous achetez le convertisseur.

6) Spécifications

Numéro d'article	PURCONV300	PURCONV600
Tension d'alimentation	12.8V DC	12.8V DC
Puissance nominale	300W	600W
Puissance nominale maximum sur 1 minute	345	690
Puissance en pic	600	1200
Tension de sortie	230V AC	230V AC
Fréquence de sortie	50HZ	50HZ
Sortie USB	5V DC, 1A	5V DC, 1A
Courant à vide	0.6A	0.9A
Plage de tension d'entrée	11-16V DC	11-16V DC
Protection de tension basse	10.5V DC	10.5V DC
Retour suite à une protection tension basse	12V DC	12V DC
Protection tension haute	16.5V DC	16.5V DC
Rendement	90%	90%
Température ambiante	0°C-40°C	0°C-40°C
Dissipation de la chaleur par ventilation	Fan	Fan
Dimension	238*118*66mm	315*188*87mm
Poids	1.3KG	2.6KG
Certification	CE	CE

Ce produit est distribué par Antarès Diffusion, 185 montée de Gravetan, 38 540 St Just Chaleyssin France



TABLE OF CONTENTS

1. Precaution of use
2. Introduction
3. Installation explanation
4. Using the converter
5. Troubleshooting
6. Specification

The current in a house is an alternating current (AC) with a sinusoidal shape. The current of the batteries of motorhomes, boats and cars is a linear DC current.

A converter converts the DC current into AC and changes the voltage. There are two types of converters:

- Near-sine converter: the curve approaches the perfect sine curve of the house but with deviations. These economical converters do not support power peaks for a few seconds and cannot be used regularly for sensitive devices (computers, tablets...)
- Pure sinus converter: the current curve exactly reproduces the house current curve. Your sensitive devices (computers, tablets...) will be much better charged and protected. These converters are also specially designed for devices requiring high starting power (computers, air conditioning, coffee machines, etc.). If this peak power is underestimated, it can cause damage to some devices such as computers.

1) Precaution of use

Incorrect installation or misuse of the converter may result in danger to the user. We strongly recommend that you pay particular attention to all "CAUTION" and "WARNING" statements. The "CAUTION" statements identify conditions or practices that may result in damage to other equipment. The "WARNING" statements identify conditions that can result in personal injury or death.

CAUTION: Risk of electric shock. Keep children away from the device.

- The converter produces the same potentially deadly 230V AC current as a domestic wall outlet. Be as careful as with a 230V wall outlet.
- Do not insert objects into the 230V outlet, the fan or ventilation openings.
- Do not expose the converter to water, rain, snow or spray.
- Under no circumstances should the converter be connected to the 230V power distribution wiring.

CAUTION: Heat source.

- The converter can become hot and reach 60°C in high power operation. Make sure to leave 5cm of free space on each side of the converter. During operation, keep away from materials that may be affected by high temperatures.

CAUTION: Risk of explosion.

- Do not use the converter in the presence of flammable products or gases, such as in the hold of a gasoline powered boat or near propane tanks. Do not use it in a closed enclosure containing an engine, lead acid batteries. These batteries, unlike sealed batteries, emit explosive hydrogen, which can be ignited by sparks from electrical connections.
- When working on electrical equipment, always make sure that someone is nearby to help you in case of an emergency.

WARNING !

- Do not connect 230V power directly to the 230V power socket of the converter. The converter could be damaged even if it is switched off.
- Do not connect a 230V load to the converter, which has its neutral cable connected to earth.
- Do not expose the converter to temperatures above 40°C.

WARNING ! Do not use the converter with the following equipment.

- Small batteries such as rechargeable flashlights, rechargeable razors and nightlights that must be connected directly to be recharged.
- Some chargers for portable electric device batteries. These chargers will have a warning label indicating that dangerous voltages are present on the charger battery.
- Connect the converter only to a battery with a nominal power of 12V DC. A 6V power battery will not produce enough voltage and a 24V/48V nominal voltage battery will damage the converter.

2) Introduction

Thank you for purchasing this converter. It is compact and portable, it is the leader in the field of high frequency converters. From your 12V DC installation of your motorhome, boat, car or directly from a dedicated 12V DC battery. The converter will efficiently and reliably supply a very large number of different products, such as televisions, computers, telephones and includes a monitoring circuit to protect the converter and the battery from overcharging.

Please read the installation instructions before using the converter.

Security measures

These safety instructions are integrated in the converter:

- protection against electronic overloads with automatic shutdown.
- an internal protective fuse
- low voltage protection with automatic shutdown
- temperature protection with automatic shut-off
- output short-circuit protection

3) Installation explanation

Choose a suitable location.

For added safety and performance, please install the converter in the following locations:

- **Dry.** Do not expose in a damp place.
- **Fresh.** The ambient temperature must be between 0°C and 40°C. Keep away from heat sources.
- **Well ventilated.** Leave at least 5 cm of clearance on all sides of the converter for proper cooling.
- **Security.** Do not install the converter in a compartment with batteries that emit gases, flammable liquids, such as gasoline or explosive vapors.
- **Clean, away from dust and dirt.** It is very important that the converter is in a clean environment.

Using the 12V DC cable with terminal

Due to the limitation of the 12V DC socket in a motorhome, boat or car, the converter can only be used to supply products that require a continuous current equal to or less than the power of the converter. If your device requires more than the nominal power (but less than the continuous power) or has a high peak consumption at start-up, refer to the following paragraph 12DC Clip.

1. Attach the red cable to the + terminal of the battery and the + terminal of the converter. Attach the black cable to the battery terminal and the converter terminal.

CAUTION: Reverse polarity (positive or negative) may damage the converter. Damage caused by reverse polarity is not covered by the warranty.

2. Tighten the nut by hand on each 12V DC terminal until it is properly adjusted. Do not over tighten.
3. Insert the cable into the 12V DC socket and switch on the unit. See paragraph 4 if the converter does not operate properly after being connected.
4. When the converter is not in operation, disconnect it from the 12V DC socket to avoid a slight self-discharge of the battery.

Using the 12V DC cable with clamp

By connecting the converter directly to a 12V DC battery with the clamp cables, you can use products with a power rating equal to or less than the converter's rated continuous output power. If you want to connect the converter permanently to a battery, please use the cables with terminals.

1. Attach the black negative clamp to the negative (-) terminal of the battery.
2. Attach the red positive clamp to the positive (+) terminal of the battery. Make sure that both clamps are properly connected to the battery terminals, improper mounting can cause excessive voltage drop and can cause overheating of the cables resulting in property damage or fire.
3. Turn the converter ON. Refer to Chapter 4 (Using the converter) if the converter does not work properly after being connected.
4. When the converter is not running, please disconnect the 12V DC clamp cable from the battery.

4) Using the converter

The power, (or "watts") noted on a product is the average power used. When several 230V AC products are activated first, they consume more power than their nominal power. Televisions, monitors and electric motors are examples of products that produce a voltage peak when they are started. Although the converter can withstand momentary voltage peaks, ~~the converter~~, depending on the devices used, it can shut down to protect itself.

If the problem occurs when you try to use several 230V AC products at the same time, try to turn on the converter with all 230V AC products off, then turn them on one by one, starting by turning on the products with the highest power.

Indicators and controls (see Figure 1)

- The 230V AC sockets are located on the end of the converter. All combinations of 230V/240V AC products can be connected if the total current consumption is less than the power of the converter.
- The ON/OFF switch allows an output power of 230V AC at the 230V AC outlet when the switch is in the ON position.
- The green signal indicates that a voltage of 230V AC is present at the power sockets and that the converter is operating.
- The red signal indicates that the converter has stopped due to under- or overvoltage, overload or excessive temperature.
- The yellow signal indicates a short circuit or an overload at the start.

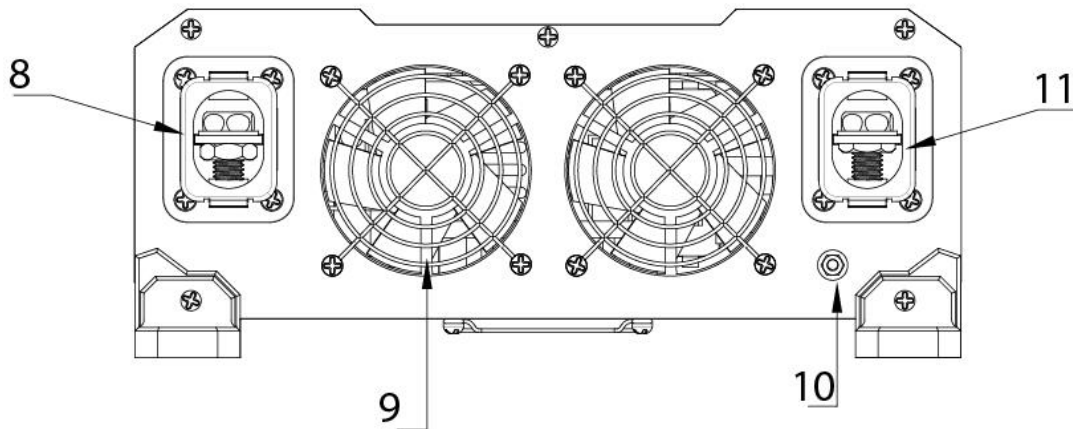
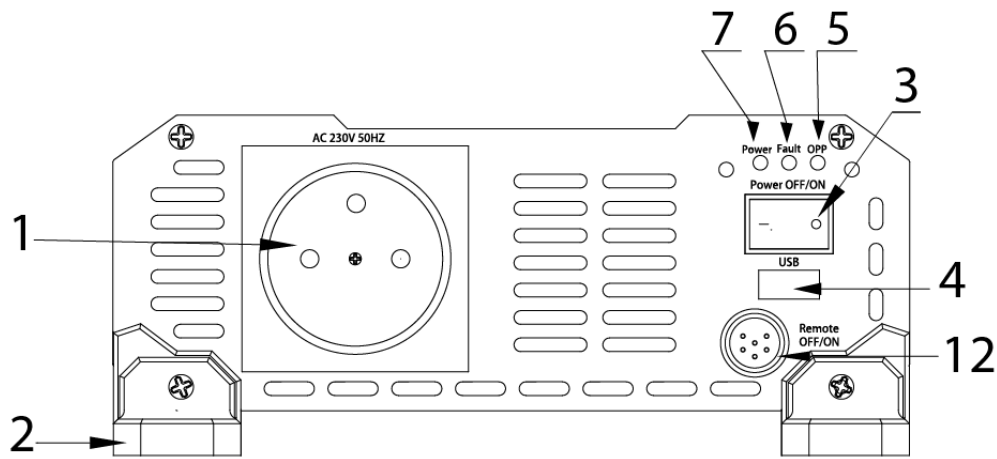

1. 230V AC socket output
2. Mounting foot
3. On/off switch
4. USB 5V socket
5. Short-circuit protection indicator light
6. Fault indicator light
7. Running indicator light
8. Positive red terminal
9. Ventilation
10. Mass
11. Negative black terminal
12. Remote control connector

Converter operation

1. When it is properly connected to a 12V DC socket or battery, turn the switch to ON, the green signal will light up, and you will have a power of 230V AC.
2. Connect the 230V AC products you want to use to the 230V AC outlet, put them on one at a time.
3. The converter will automatically shut down when the voltage drops to 10.5V. This prevents damage to the battery from excessive discharge. After an automatic shutdown, the red LED lights up.

IMPORTANT: Vehicle starting batteries are designed to provide very high current for short periods of time to start the engine. They are not intended for slow discharge. Regular operation of the converter reduces the battery life. Consider connecting the converter to a separate deep-discharge battery if you plan to run electrical products for a long time. Adjust the power of this battery according to the consumption you will need.

4. If a product of 230V AC greater than the normal DC power of the converter (or which pulls beyond the maximum rated voltage) is connected, the converter will shut down.
5. If the converter safely exceeds a certain temperature, due to insufficient ventilation or too high a temperature, it will automatically shut down. The red light will illuminate and an audible warning will sound.
6. If the battery charging system is defective, and causes a dangerous high battery voltage, the converter will automatically shut down.

WARNING ! Although the converter is protected against overvoltage, it can still be damaged if the input voltage exceeds 16.5V.

7. In the event of overcharging, undervoltage or overvoltage of the battery or overheating, the converter will automatically shut down (see section 4).

Battery operating time

The operating time will vary depending on the battery's charge level, its capacity and the battery's charging power level.

When using the battery on a vehicle as a power source, it is strongly recommended to start the vehicle every 1 or 2 hours to recharge the battery before its capacity becomes too low. The converter can operate while the motor is running, but the normal voltage drop that occurs during start-up can trigger a voltage drop and shut down the converter.

The converter switched on in the ON position and without 230V connected product consumes current. We therefore advise you to switch off the converter in order to limit battery discharge.

Interference with electronic equipment

Generally, most 230V AC products work with a converter just as they would with a 230V AC wall outlet. Below, information on two possible exceptions.

Buzzing in audio and radio system(s)

Some cheap stereo systems, small speakers, and an AM-FM radio have an inadequate power system that can cause crackling. In general, the solution is to use an audio product with a better quality filter.

Television Interference

The converter is shielded to reduce its interference with the TV signal. However, with weak television signals, interference may be visible as lines scrolling on the screen. Below, which minimizes or eliminates the problem:

- Use an extension cable to increase the distance between the converter and the TV, antenna and cables.
- Adjust the orientation of the converter, TV, antenna and cables.
- Maximize TV signal strength by using a better antenna and use shielded antenna cable if possible.
- Try different televisions. Different television models vary considerably in the susceptibility of the converter.

5) Troubleshooting

PROBLEM: a 230V AC product does not work

Possible cause	Suggested solution
The battery is defective	Check the battery and replace it if necessary
The converter has been connected with a 12V DC input polarity inversion	Check the connections on the battery. Probable damage occurred with the converter. The converter must be repaired (not covered by the warranty)
Loss of connection with cables	Check the cables and connections. Tighten if necessary.

PROBLEMS : The converter performs small loads, not large ones

Possible cause	Possible suggestion
Voltage drop at 12V DC terminals	Shorten the cables, or use larger diameter cables.

PROBLEM: Battery life is lower.

Possible cause	Possible suggestion
230V AC products have a higher energy consumption than the standard rate.	Use a higher battery with more power to compensate.
The battery is old or defective.	Replace the battery

The battery has not been properly charged.	Many small charges are unable to fully charge a battery. Replace the charger with an intelligent 4A charger
Power loss in 12V DC cables	Use a shorter 12V DC cable or a larger diameter cable

PROBLEM: 230V AC product does not work, red light is on

Possible cause	Possible suggestion
The sum of the products connected in 230V AC is greater than the power of the converter: overload cut-off	Use a product with a power lower than the normal continuous power.
Products with 230V AC lower than the rated output power: large initial overvoltage caused a voltage failure.	The products exceed the overvoltage capacity of the converter. Use a product whose starting peak is adapted to the converter.
The battery is discharged. (alarm sounds)	Recharge the battery.
The converter overheated due to poor ventilation and too high a temperature and caused it to stop.	Turn off the converter and allow it to cool for 15 minutes. Clean the fan or remove opening objects. Place the unit in a cooler place. Reduce operating loads for long periods of use. Restart. Check that the charging system is properly regulated and that the battery has a nominal current of 12V DC.

If the problem persists, you should contact the company from which you are buying the converter.

6) Specifications

Article number	PURCONV300	PURCONV600
Supply voltage	12.8V DC	12.8V DC
Power consumption	300W	600W
Maximum rated power over 1 minute	345	690
Power in peak	600	1200
Output voltage	230V AC	230V AC
Output frequency	50HZ	50HZ
USB output	5V DC, 1A	5V DC, 1A
No-load current	0.6A	0.9A
Input voltage range	11-16V DC	11-16V DC
Low voltage protection	10.5V DC	10.5V DC
Return after low voltage protection	12V DC	12V DC
High voltage protection	16.5V DC	16.5V DC
Yield	90%	90%
Ambient temperature	0°C-40°C	0°C-40°C
Heat dissipation by ventilation	Fan	Fan
Dimension	238*118*66mm	315*188*87mm
Weight	1.3KG	2.6KG
Certification	CE	CE

This product is distributed by Antarès Diffusion, 185 montée de Gravetan, 38 540 St Just Chaleyssin France



INHALTSVERZEICHNIS

1. Vorsichtsmaßnahmen bei der Verwendung
2. Einführung
3. Installationserklärung
4. Verwendung des Konverters
5. Fehlerbehebung
6. Spezifikation

Der Strom in einem Haus ist ein Wechselstrom (AC) mit einer sinusförmigen Form. Der Strom der Batterien von Reisemobilen, Booten und Autos ist ein linearer Gleichstrom.

Ein Umrichter wandelt den Gleichstrom in Wechselstrom um und ändert die Spannung. Es gibt zwei Arten von Umrichtern:

- Near-Sinus-Wandler: Die Kurve nähert sich der perfekten Sinuskurve des Hauses, jedoch mit Abweichungen. Diese sparsamen Wandler unterstützen für einige Sekunden keine Leistungsspitzen und können nicht regelmäßig für empfindliche Geräte (Computer, Tablets....) verwendet werden.
- Reiner Sinuswandler: Die Stromkurve bildet die Hausstromkurve exakt ab. Ihre empfindlichen Geräte (Computer, Tablets...) werden viel besser aufgeladen und geschützt. Diese Umrichter sind auch speziell für Geräte mit hoher Startkraft (Computer, Klimaanlage, Kaffeemaschinen, etc.) konzipiert. Wird diese Spitzenleistung unterschätzt, kann sie bei einigen Geräten, wie beispielsweise Computern, zu Schäden führen.

1) Vorsichtsmaßnahmen bei der Verwendung

Falsche Installation oder unsachgemäße Verwendung des Umrichters kann zu Gefahren für den Benutzer führen. Wir empfehlen Ihnen dringend, alle "VORSICHT" und "WARNUNG" Anweisungen besonders zu beachten. Die "VORSICHT"- Aussagen kennzeichnen Bedingungen oder Praktiken, die zu Schäden an anderen Geräten führen können. Die "WARNUNG"- Aussagen kennzeichnen Bedingungen, die zu Verletzungen oder zum Tod führen können.

VORSICHT: Gefahr eines Stromschlags. Halten Sie Kinder fern.

- Der Umrichter erzeugt den gleichen potenziell tödlichen 230V AC-Strom wie eine Haushaltssteckdose. Seien Sie so vorsichtig wie bei einer 230V-Steckdose.
- Stecken Sie keine Gegenstände in die 230V-Steckdose, den Ventilator oder die Lüftungsöffnungen.
- Setzen Sie den Konverter keinem Wasser, Regen, Schnee oder Spritzwasser aus.
- Unter keinen Umständen darf der Umrichter an die 230V Stromverteilung angeschlossen werden.

VORSICHT: Wärmequelle.

- Der Konverter kann heiß werden und im Hochleistungsbetrieb 60°C erreichen. Achten Sie darauf, dass auf jeder Seite des Konverters 5 cm Freiraum bleiben. Halten Sie sich während des Betriebs von Materialien fern, die durch hohe Temperaturen beeinflusst werden können.

VORSICHT: Explosionsgefahr.

- Verwenden Sie den Umrichter nicht in Gegenwart von brennbaren Produkten oder Gasen, wie beispielsweise im Laderaum eines benzinbetriebenen Bootes oder in der Nähe von Propantanks. Verwenden Sie ihn nicht in einem geschlossenen Gehäuse, das einen Motor oder Bleibatterien enthält. Diese Batterien geben im Gegensatz zu versiegelten Batterien explosiven Wasserstoff ab, der durch Funken von elektrischen Verbindungen entzündet werden kann.
- Achten Sie bei Arbeiten an elektrischen Geräten immer darauf, dass sich jemand in der Nähe befindet, der Ihnen im Notfall hilft.

WARNUNG !

- Schließen Sie 230V-Netzteile nicht direkt an die 230V-Steckdose des Umrichters an. Der Umrichter kann auch bei ausgeschaltetem Gerät beschädigt werden.
- Schließen Sie keine 230V- Ladung an den Umrichter an, dessen neutrales Kabel geerdet ist.
- Setzen Sie den Konverter keinen Temperaturen über 40°C aus.

WARNUNG ! Verwenden Sie den Umrichter nicht mit den folgenden Geräten.

- Kleine Batterien wie wieder aufladbare Taschenlampen, Rasierapparate und Nachtlichter, die direkt angeschlossen werden müssen, um aufgeladen zu werden.
- Einige Ladegeräte für Akkus von tragbaren Elektrogeräten. Diese Ladegeräte sind mit einem Warnschild versehen, das darauf hinweist, dass gefährliche Spannungen an der Ladebatterie anliegen.
- Schließen Sie den Umrichter nur an eine Batterie mit einer Nennleistung von 12V DC an. Eine 6V-Batterie erzeugt nicht genügend Spannung und eine 24V/48V-Nennspannung beschädigt den Umrichter.

2) Einführung

Vielen Dank, dass Sie sich für diesen Konverter entschieden haben. Er ist kompakt und tragbar, er ist führend im Bereich der Hochfrequenzumrichter. Von Ihrer 12V DC Installation Ihres Wohnmobils, Bootes, Autos oder direkt von einer speziellen 12V DC Batterie. Der Konverter lädt effizient und zuverlässig eine sehr große Anzahl verschiedener Produkte auf, wie Fernseher, Computer, Telefone und verfügt über eine Überwachungsschaltung, um den Konverter und den Akku vor Überladung zu schützen.

Bitte lesen Sie die Installationsanleitung, bevor Sie den Konverter verwenden.

Sicherheitsmaßnahmen

Diese Sicherheitshinweise sind im Umrichter integriert:

- Schutz gegen elektronische Überlastung mit automatischer Abschaltung.
- eine interne Schutzsicherung
- Unterspannungsschutz mit automatischer Abschaltung
- Temperaturschutz mit automatischer Abschaltung
- Ausgangskurzschlusschutz

3) Installationserklärung

Wählen Sie einen geeigneten Standort.

Für zusätzliche Sicherheit und Leistung installieren Sie den Konverter bitte an den folgenden Stellen:

- **Trocken.** Nicht einem feuchten Ort aussetzen.
- **Frisch.** Die Umgebungstemperatur muss zwischen 0°C und 40°C liegen. Von Wärmequellen fernhalten.
- **Gut belüftet.** Lassen Sie auf allen Seiten des Konverters einen Freiraum von mindestens 5 cm für eine ausreichende Kühlung.
- **Sicherheit.** Installieren Sie den Umrichter nicht in einem Raum mit Batterien, die Gase oder brennbare Flüssigkeiten wie Benzin oder explosive Dämpfe abgeben.
- **Reinigen, weg von Staub und Schmutz.** Es ist sehr wichtig, dass sich der Konverter in einer sauberen Umgebung befindet.

Verwendung des 12V DC-Kabels mit Klemme

Aufgrund der Begrenzung der 12V-DC-Steckdose in einem Reisemobil, Boot oder Auto kann der Umrichter nur für Produkte verwendet werden, die einen Dauerstrom benötigen, der gleich oder kleiner als die Leistung des Umrichters ist. Wenn Ihr Gerät mehr als die Nennleistung (aber weniger als die Dauerleistung) benötigt oder beim Einschalten eine hohe Spitzenaufnahme aufweist, lesen Sie den folgenden Abschnitt 12DC Clip.

1. Verbinden Sie das rote Kabel mit dem + Anschluss der Batterie und dem + Anschluss des Umrichters. Befestigen Sie das schwarze Kabel an der Batterieklemme und der Umrickerklemme.

VORSICHT: Eine Verpolung (positiv oder negativ) kann den Konverter beschädigen. Schäden, die durch Verpolung verursacht werden, fallen nicht unter die Garantie.

2. Ziehen Sie die Mutter jeder 12V DC Klemme von Hand an, bis sie richtig angepasst sind. Nicht zu fest anziehen.
3. Stecken Sie das Kabel in die 12V DC-Buchse und schalten Sie das Gerät ein. Siehe Abschnitt 4, wenn der Umrichter nach dem Anschluss nicht ordnungsgemäß funktioniert.
4. Wenn der Umrichter nicht in Betrieb ist, trennen Sie ihn von der 12V DC-Steckdose, um eine leichte Selbstentladung der Batterie zu vermeiden.

Verwendung des 12V DC-Kabels mit Klemme

Durch den direkten Anschluss des Umrichters an eine 12V DC-Batterie mit den Klemmkabeln können Sie Produkte mit einer Leistung verwenden, die gleich oder kleiner als die Nenn-Dauerausgangsleistung des Umrichters ist. Wenn Sie den Umrichter dauerhaft an eine Batterie anschließen möchten, verwenden Sie bitte die Kabel mit Klemmen.

1. Befestigen Sie die schwarze Minusklemme am Minuspol (-) der Batterie.
2. Befestigen Sie die rote Plusklemme am Pluspol (+) der Batterie. Vergewissern Sie sich, dass beide Klemmen richtig mit den Batterieklemmen verbunden sind. Eine unsachgemäße Montage kann zu einem übermäßigen Spannungsabfall und einer Überhitzung der Kabel führen, was zu Sachschäden oder Bränden führen kann.
3. Schalten Sie den Konverter ein. Siehe Kapitel 4 (Verwendung des Konverters), wenn der Konverter nach dem Anschluss nicht ordnungsgemäß funktioniert.
4. Wenn der Umrichter nicht läuft, trennen Sie bitte das 12V DC-Klemmkabel von der Batterie.

4) Verwendung des Konverters

Die auf einem Produkt angegebene Leistung (oder "Watt") ist die durchschnittlich verbrauchte Leistung. Wenn mehrere 230V AC-Produkte zuerst aktiviert werden, verbrauchen sie mehr Strom als ihre Nennleistung. Fernseher, Monitore und Elektromotoren sind Beispiele für Produkte, die beim Start eine Spannungsspitze erzeugen. Obwohl der Umrichter kurzzeitige Spannungsspitzen aushalten kann, kann sich der Umrichter je nach verwendetem Gerät zum Schutz abschalten.

Wenn das Problem auftritt, während Sie versuchen, mehrere 230V AC-Produkte gleichzeitig zu verwenden, versuchen Sie, den Konverter einzuschalten, während alle 230V AC-Produkte ausgeschaltet sind, und schalten Sie dann eines nach dem anderen ein, wobei Sie zunächst die Produkte mit der höchsten Leistung einschalten.

Anzeigen und Bedienelemente (siehe Abbildung 1)

- Die 230V AC-Buchsen befinden sich am Ende des Umrichters. Alle Kombinationen von 230V/240V AC-Produkten können angeschlossen werden, wenn die Gesamtstromaufnahme kleiner als die Leistung des Umrichters ist.
- Der EIN/AUS-Schalter ermöglicht eine Ausgangsleistung von 230 V AC an der 230 V AC-Steckdose, wenn sich der Schalter in der EIN-Stellung befindet.
- Das grüne Signal zeigt an, dass an den Steckdosen eine Spannung von 230V AC anliegt und dass der Umrichter in Betrieb ist.

- Das rote Signal zeigt an, dass der Umrichter aufgrund von Unter- oder Überspannung, Überlast oder Übertemperatur gestoppt ist.
- Das gelbe Signal zeigt einen Kurzschluss oder eine Überlastung beim Start an.

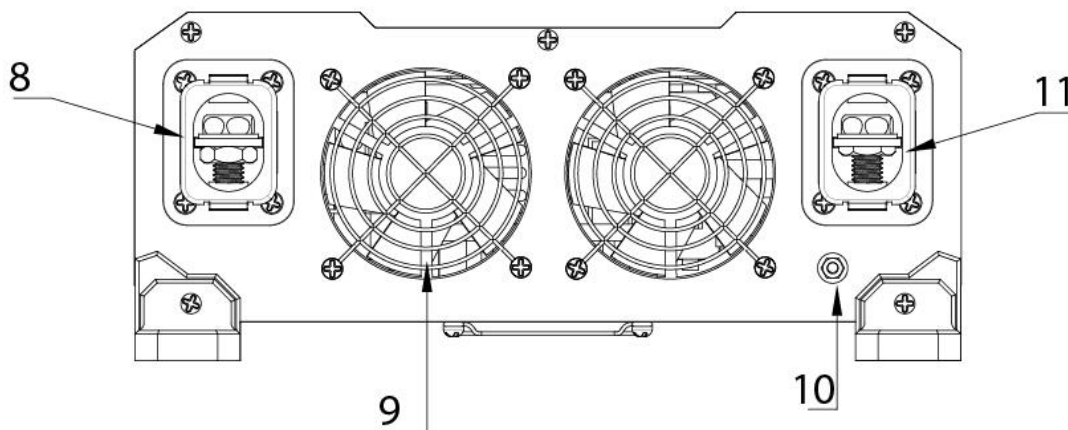
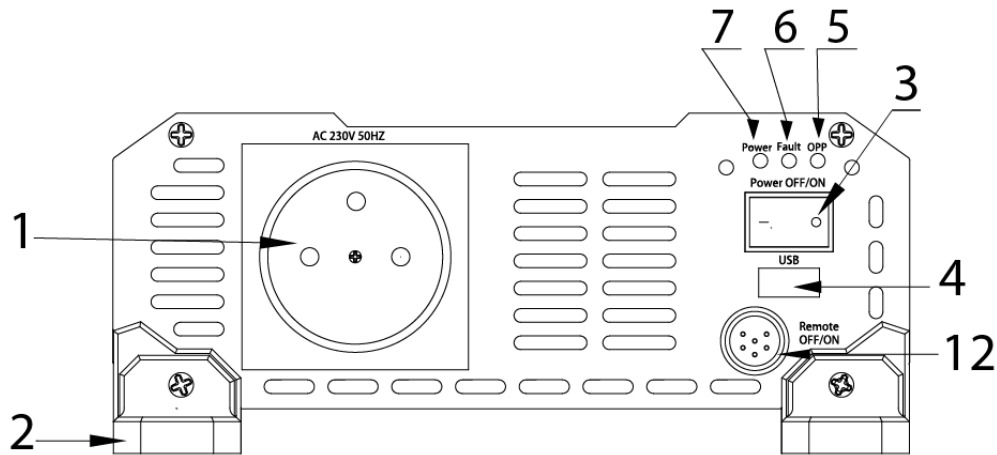

1. 230V AC Buchse Ausgang
2. Montagefuß
3. Ein/Aus-Schalter
4. USB 5V Buchse
5. Kurzschluss-Schutzanzeigeleuchte
6. Störmeldeleuchte
7. Betriebsanzeigeleuchte
8. Positiver roter Anschluss
9. Belüftung
10. Masse
11. Negativer schwarzer -Anschluss
12. Fernbedienungsanschluss

Betrieb des Umrichters

1. Wenn er ordnungsgemäß an eine 12V DC-Steckdose oder Batterie angeschlossen ist, schalten Sie den Schalter auf EIN, das grüne Signal leuchtet auf und Sie werden eine Leistung von 230V AC haben.

2. Schließen Sie die zu verwendenden 230V AC-Produkte an die 230V AC-Steckdose an; schließen Sie sie einzeln an.
3. Der Umrichter schaltet sich automatisch ab, wenn die Spannung auf 10,5V fällt. Dadurch wird verhindert, dass die Batterie durch übermäßige Entladung beschädigt wird. Nach einer automatischen Abschaltung leuchtet die rote LED.

WICHTIG: Fahrzeugstartbatterien sind so konzipiert, dass sie für kurze Zeiträume sehr hohen Strom zum Starten des Motors liefern. Sie sind nicht für eine langsame Entladung vorgesehen. Der regelmäßige Betrieb des Umrichters reduziert die Akkulaufzeit. Erwägen Sie den Anschluss des Umrichters an eine separate tiefentladende Batterie, wenn Sie planen, elektrische Produkte über einen längeren Zeitraum zu betreiben. Passen Sie die Leistung dieser Batterie an den Verbrauch an, den Sie benötigen.

4. Wenn ein 230V AC Produkt mit größerer Spannung als die normale Gleichstromleistung des Umrichters (oder es über die maximale Nennspannung hinauszieht) angeschlossen wird, schaltet sich der Umrichter ab.
5. Überschreitet der Umrichter eine bestimmte Temperatur gefahrlos, durch unzureichende Belüftung oder zu hohe Temperaturen, schaltet er sich automatisch ab. Das rote Licht leuchtet auf und eine akustische Warnung ertönt.
6. Wenn das Batterieladesystem defekt ist und eine gefährlich hohe Batteriespannung verursacht, schaltet sich der Umrichter automatisch ab.

WARNUNG ! Obwohl der Umrichter gegen Überspannung geschützt ist, kann er dennoch beschädigt werden, wenn die Eingangsspannung 16,5V übersteigt.

7. Bei Überladung, Unterspannung oder Überspannung der Batterie oder Überhitzung schaltet sich der Umrichter automatisch ab (siehe Abschnitt 4).

Akkubetriebsdauer

Die Betriebszeit hängt vom Ladezustand des Akkus, seiner Kapazität und dem Ladezustand des Akkus ab.

Wenn Sie die Batterie in einem Fahrzeug als Stromquelle verwenden, wird dringend empfohlen, das Fahrzeug alle 1 bis 2 Stunden zu starten, um die Batterie aufzuladen, bevor ihre Kapazität zu niedrig wird. Der Umrichter kann bei laufendem Motor betrieben werden, aber der normale Spannungsabfall, der beim Starten auftritt, kann einen Spannungsabfall auslösen und den Umrichter abschalten.

Der eingeschaltete Umrichter in der EIN-Stellung und ohne angeschlossenes 230V-Produkt verbraucht Strom. Wir empfehlen Ihnen daher, den Konverter auszuschalten, um die Entladung der Batterie zu begrenzen.

Störungen von elektronischen Geräten

Im Allgemeinen funktionieren die meisten 230V AC-Produkte mit einem Konverter genauso wie mit einer 230V AC-Steckdose. Im Folgenden finden Sie Informationen zu zwei möglichen Ausnahmen.

Brummen in Audio- und Radiosystemen

Einige billige Stereoanlagen, kleine Lautsprecher und ein AM-FM-Radio haben ein unzureichendes Stromversorgungssystem, das Knistern verursachen kann. Im Allgemeinen besteht die Lösung darin, ein Audioprodukt mit einem qualitativ besseren Filter zu verwenden.

Fernsehstörungen

Der Konverter ist abgeschirmt, um seine Störungen des TV-Signals zu reduzieren. Bei schwachen Fernsehsignalen können Störungen jedoch als Linien sichtbar sein, die auf dem Bildschirm durchlaufen. Unten, was das Problem minimiert oder beseitigt:

- Verwenden Sie ein Verlängerungskabel, um den Abstand zwischen dem Konverter und dem Fernseher, der Antenne und den Kabeln zu vergrößern.
- Stellen Sie die Ausrichtung von Konverter, TV, Antenne und Kabeln ein.
- Maximieren Sie die TV-Signalstärke durch die Verwendung einer besseren Antenne und verwenden Sie nach Möglichkeit ein abgeschirmtes Antennenkabel.
- Probieren Sie verschiedene Fernseher aus. Die Empfindlichkeit des Konverters ist bei verschiedenen Fernsehgeräten sehr unterschiedlich.

5) Fehlerbehebung

PROBLEM: Ein 230V AC Produkt funktioniert nicht.

Mögliche Ursache	Lösungsvorschlag
Der Akku ist defekt	Überprüfen Sie den Akku und ersetzen Sie ihn bei Bedarf.
Der Umrichter wurde mit einer 12V DC Eingangspolaritätsumkehrung verbunden.	Überprüfen Sie die Anschlüsse an der Batterie. Mögliche Schäden am Umrichter sind aufgetreten. Der Konverter muss repariert werden (nicht von der Garantie abgedeckt).
Verlust der Verbindung mit Kabeln	Überprüfen Sie die Kabel und Anschlüsse. Ziehen Sie diese bei Bedarf an.

PROBLEME : Der Umrichter führt kleine und keine großen Aufladungen aus.

Mögliche Ursache	Möglicher Vorschlag
Spannungsabfall an 12V DC-Klemmen	Kürzen Sie die Kabel oder verwenden Sie Kabel mit größerem Durchmesser.

PROBLEM: Die Akkulaufzeit ist geringer.

Mögliche Ursache	Möglicher Vorschlag
230V AC-Produkte haben einen höheren Energieverbrauch als der Standardtarif.	Verwenden Sie einen höheren Akku mit mehr Leistung zum Ausgleich.
Der Akku ist alt oder defekt.	Wechseln Sie die Batterie aus
Der Akku wurde nicht ordnungsgemäß geladen.	Viele kleine Ladungen können einen Akku nicht vollständig aufladen. Ersetzen Sie das Ladegerät durch ein intelligentes 4A-Ladegerät.
Verlustleistung in 12V DC Kabeln	Verwenden Sie ein kürzeres 12V DC-Kabel oder ein Kabel mit größerem Durchmesser.

PROBLEM: 230V AC Produkt funktioniert nicht, rotes Licht leuchtet.

Mögliche Ursache	Möglicher Vorschlag
Die Summe der mit 230V AC angeschlossenen Produkte ist größer als die Leistung des Umrichters: Überlastabschaltung.	Verwenden Sie ein Produkt mit einer Leistung, die niedriger ist als die normale Dauerleistung.
Produkte mit 230V AC niedriger als die Nennleistung: Große anfängliche Überspannung verursachte einen Spannungsausfall.	Die Produkte überschreiten die Überspannungskapazität des Umrichters. Verwenden Sie ein Produkt, dessen Startspitze an den Konverter angepasst ist.
Der Akku ist entladen. (Alarm ertönt)	Laden Sie den Akku auf.
Der Umrichter hat sich durch schlechte Belüftung und zu hohe Temperaturen überhitzt und zum Stillstand gebracht.	Schalten Sie den Konverter aus und lassen Sie ihn 15 Minuten abkühlen. Reinigen Sie den Ventilator oder entfernen Sie Öffnungsgegenstände. Stellen Sie das Gerät an einem kühleren Ort auf. Reduzieren Sie die Betriebsspannungen für lange Nutzungszeiten. Neustart. Überprüfen Sie, ob das Ladesystem richtig geregelt ist und ob die Batterie einen Nennstrom von 12V DC hat.

Wenn das Problem weiterhin besteht, sollten Sie sich an das Unternehmen wenden, bei dem Sie den Konverter kaufen.

6) Technische Daten

Artikelnummer	PURCONV300	PURCONV600
Versorgungsspannung	12,8V DC	12,8V DC
Nennleistung	300W	600W
Maximale Nennleistung über 1 Minute	345	690
Spitzenleistung	600	1200
Ausgangsspannung	230V AC	230V AC
Ausgangsfrequenz	50HZ	50HZ
USB-Ausgang	5V GLEICHSTROM, 1A	5V GLEICHSTROM, 1A
Leerlaufstrom	0.6A	0.9A
Eingangsspannungsbereich	11-16V DC	11-16V DC
Unterspannungsschutz	10,5V DC	10,5V DC
Rückkehr nach Unterspannungsschutz	12V DC	12V DC
Hochspannungsschutz	16,5V DC	16,5V DC
Ertrag	90%	90%
Umgebungstemperatur	0°C-40°C	0°C-40°C
Wärmeabfuhr durch Lüftung	Ventilator	Ventilator
Abmessung	238*118*66mm	315*188*87mm
Gewicht	1.3KG	2.6KG
Zertifizierung	CE	CE

Dieses Produkt wird von Antarès Diffusion, 185 montée de Gravetan, 38 540 St Just Chaleyssin Frankreich vertrieben.



INNEHÅLLSFÖRTECKNING

1. Försiktighetsåtgärd vid användning
2. Inledning
3. Installationsförklaring
4. Använda omvandlaren
5. Felsökning
6. Specifikation

Strömmen i ett hus är en växelström (AC) med sinusform. Strömmen för batterierna i campare bil, båtar, bilar är en likström (DC) linjär.

En omvandlare omvandlar likströmmen till växelström och ändrar spänningen. Det finns två typer av omvandlare:

- Nära sinusomvandlare: kurvan ligger nära den perfekta sinuskurvan i huset men med luckor. Dessa ekonomiska omvandlare stöder inte under några sekunder effekttoppar och kan inte användas regelbundet för känsliga enheter (datorer, surfplattor ...)

- Pure Sine Converter: Den aktuella kurvan återger exakt husets nuvarande kurva. Dina känsliga enheter (datorer, surfplattor ...) kommer att laddas och skyddas mycket bättre. Dessa omvandlare är också speciellt konstruerade för enheter som kräver hög startkraft (datorer, luftkonditioneringsapparater, kaffemaskiner ...). Om denna effekttopp underskattas kan det orsaka försämring av vissa enheter som datorer.

1) Försiktighetsåtgärd vid användning

Felaktig installation eller felaktig användning av omvandlaren kan leda till fara för användaren. Vi rekommenderar starkt att du är särskilt uppmärksam på alla "FÖRSIKTIGHET" och "VARNING". Orden

"FÖRSIKTIGHET" identifierar förhållanden eller rutiner som kan orsaka skada på annan utrustning. Orden "VARNING" identifierar förhållanden som kan leda till personskada eller död.

VARNING! Risk för elektrisk stöt. Håll barn borta.

- Omvandlaren producerar samma potentiellt dödliga AC 230V-ström som ett vägguttag i hushållet. Var så vaken som med ett vägguttag på 230V.
- Sätt inte in föremål i 230V-uttaget, fläkten eller ventilationsöppningarna.
- Utsätt inte omvandlaren för vatten, regn, snö eller spray.
- Anslut under inga omständigheter omvandlaren till 230V strömförsörjningsledningar.

VARNING! Värmekälla.

- Omvandlaren kan bli varm och nå 60 ° C vid högeffektdrift. Se till att lämna 5 cm ledigt utrymme på varje sida av omvandlaren. Håll bort material som kan påverkas av hög temperatur under drift under drift.

VARNING! Risk för explosion.

- Använd inte omvandlaren i närvaro av brandfarliga produkter eller gaser, t.ex. i en gasdriven båt eller i närheten av propantankar. Använd inte den i en sluten kapsling som innehåller en motor, bly-syrabatterier. Dessa batterier, till skillnad från förseglade batterier, avger explosivt väte, som kan antändas av gnistor av elektriska anslutningar.
- När du arbetar med elektrisk utrustning ska du alltid se till att någon är i närheten för att hjälpa dig i en nödsituation.

VARNING!

- Anslut inte 230V-ström direkt till omformarens 230V-strömförsörjning. Omvandlaren kan skadas även om den är avstängd.
- Anslut inte 230V, som har sin neutralkabel, ansluten till marken till omvandlaren.
- Utsätt inte omvandlaren för mer än 40 ° C.

VARNING! Använd inte omvandlaren med följande utrustning.

- Små batterier som laddningsbara ficklampor, laddningsbara rakapparater och nattlampor som måste kopplas direkt för laddning.
- Vissa laddare för bärbara batterier. Dessa laddare har en varningsetikett som indikerar att farliga spänningar finns på batteriets laddare.
- Anslut endast omvandlaren till ett 12V DC-batteri. Ett 6V-batteri ger inte tillräckligt med spänning och ett 24V / 48V-märkt batteri kommer att skada omvandlaren.

2) Introduktion

Tack för att du har köpt den här konverteraren. Det är kompakt och bärbart, det är ledande inom området högfrekvensomvandlare. Från din 12V DC-installation av din husbil, båt, bil eller direkt från ett dedicerat 12V DC-batteri. Omvandlaren kommer effektivt att tillhandahålla en mycket tillförlitlig leverans av ett mycket stort antal olika produkter, såsom tv-apparater, datorer, telefoner och inkluderar en övervakningskrets för att skydda omvandlaren och batteriet vid eventuell överbelastning.

Läs installationsinstruktionerna innan du använder omvandlaren.

Säkerhetsåtgärder

Dessa säkerhetsinstruktioner är integrerade i omvandlaren:

- Elektroniskt överbelastningsskydd med automatisk avstängning.
- en internt skyddssäkring
- lågspänningsskydd med automatisk avstängning
- temperaturskydd med automatisk avstängning
- kortslutningsskydd

3) Installationsförklaring

Välj en lämplig plats.

För extra säkerhet och prestanda, installera omvandlaren på följande platser:

- Sec. Utsätt inte för en fuktig plats.
- avgifter. Den omgivande temperaturen måste vara mellan 0 ° C och 40 ° C. Håll dig borta från värmekällor.
- Väl ventilerad. Lämna minst 5 cm avstånd på alla sidor av omvandlaren för korrekt kylning.
- Säkerhet. Installera inte omvandlaren i ett fack med ett batteri som släpper ut gaser, brandfarliga vätskor, t.ex. bensin eller explosiva ångor.
- Rengör, långt ifrån damm och smuts. Det är mycket viktigt att omvandlaren är i en ren miljö.

Använd 12V DC-kabeln med fäste

På grund av begränsningen av 12V DC-kontakten i en husbil, båt eller bil kan omvandlaren endast användas för att driva produkter som kräver en kontinuerlig ström som är lika med eller mindre än omvandlarens effekt. Om din enhet kräver mer än nominell effekt (men mindre än kontinuerlig ström) eller toppförbrukning i början, se nästa avsnitt 12DC Clip.

1. Sätt i den röda kabeln på batteriets + -uttag och omvandlarens + -uttag. Fäst den svarta kabeln på batteriets - anslutning och omvandlarens - terminal.
- 2.

WARNING! Omvänd polaritet (positiv eller negativ) kan skada omvandlaren. Skador orsakade av omvänd polaritet täcks inte av garantin.

2. Dra åt muttern för hand på varje 12V DC-terminal tills den är tät. Dra inte för hårt.
3. Sätt in kabeln i 12V DC-uttaget och slå på enheten. Se avsnitt 4 om omvandlaren inte fungerar korrekt efter att ha anslutits.
4. När konverteraren inte är i drift, koppla loss den från 12V DC-uttaget för att förhindra en liten självutladdning av batteriet.

WARNING! Värmekälla.

- Omvandlaren kan bli varm och nå 60 ° C vid högeffektdrift. Se till att lämna 5 cm ledigt utrymme på varje sida av omvandlaren. Håll bort material som kan påverkas av hög temperatur under drift under drift.

WARNING! Risk för explosion.

- Använd inte omvandlaren i närvaro av brandfarliga produkter eller gaser, t.ex. i en gasdriven båt eller i närheten av propantankar. Använd inte den i en sluten kapsling som innehåller en motor, bly-syrabatterier. Dessa batterier, till skillnad från förseglade batterier, avger explosivt väte, som kan antändas av gnistor av elektriska anslutningar.

- När du arbetar med elektrisk utrustning ska du alltid se till att någon är i närheten för att hjälpa dig i en nödsituation.

WARNING!

- Anslut inte 230V-ström direkt till omformarens 230V-strömförsörjning. Omvandlaren kan skadas även om den är avstängd.

- Anslut inte 230V, som har sin neutralkabel, ansluten till marken till omvandlaren.

- Utsätt inte omvandlaren för mer än 40 ° C.

VARNING! Använd inte omvandlaren med följande utrustning.

- Små batterier som laddningsbara ficklampor, laddningsbara rakapparater och nattlampor som måste kopplas direkt för laddning.
- Vissa laddare för bärbara batterier. Dessa laddare har en varningsetikett som indikerar att farliga spänningar finns på batteriets laddare.
- Anslut endast omvandlaren till ett 12V DC-batteri. Ett 6V-batteri ger inte tillräckligt med spänning och ett 24V / 48V-märkt batteri kommer att skada omvandlaren.

2) Introduktion

Tack för att du har köpt den här konverteraren. Det är kompakt och bärbart, det är ledande inom området högfrekvensomvandlare. Från din 12V DC-installation av din husbil, båt, bil eller direkt från ett dedicerat 12V DC-batteri. Omvandlaren kommer effektivt att tillhandahålla en mycket tillförlitlig leverans av ett mycket stort antal olika produkter, såsom tv-apparater, datorer, telefoner och inkluderar en övervakningskrets för att skydda omvandlaren och batteriet vid eventuell överbelastning.

Läs installationsinstruktionerna innan du använder omvandlaren.

Säkerhetsåtgärder

Dessa säkerhetsinstruktioner är integrerade i omvandlaren:

- Elektroniskt överbelastningsskydd med automatisk avstängning.
- en internt skyddssäkring
- lågspänningsskydd med automatisk avstängning
- temperaturskydd med automatisk avstängning
- kortslutningsskydd

3) Installationsförklaring

Välj en lämplig plats.

För extra säkerhet och prestanda, installera omvandlaren på följande platser:

- Sec. Utsätt inte för en fuktig plats.
- avgifter. Den omgivande temperaturen måste vara mellan 0 ° C och 40 ° C. Håll dig borta från värmekällor.

- Väl ventilerad. Lämna minst 5 cm avstånd på alla sidor av omvandlaren för korrekt kylning.
- Säkerhet. Installera inte omvandlaren i ett fack med ett batteri som släpper ut gaser, brandfarliga vätskor, t.ex. bensen eller explosiva ångor.
- Rengör, långt ifrån damm och smuts. Det är mycket viktigt att omvandlaren är i en ren miljö.

Använd 12V DC-kabeln med fäste

På grund av begränsningen av 12V DC-kontakten i en husbil, båt eller bil, kan omvandlaren endast användas för att driva produkter som kräver en kontinuerlig ström som är lika med eller mindre än omvandlarens effekt. Om din enhet kräver mer än nominell effekt (men mindre än kontinuerlig ström) eller toppförbrukning i början, se nästa avsnitt 12DC Clip.

1. Sätt i den röda kabeln på batteriets + -uttag och på omvandlarens + -uttag. Sätt fast den svarta kabeln på batteriets terminal och omvandlarens terminal.

WARNING! Omvänd polaritet (positiv eller negativ) kan skada omvandlaren. Skador orsakade av omvänd polaritet täcks inte av garantin.

2. Dra åt muttern för hand på varje 12V DC-terminal tills den är tät. Dra inte för hårt.
3. Sätt in kabeln i 12V DC-uttaget och slå på enheten. Se avsnitt 4 om omvandlaren inte fungerar korrekt efter att ha anslutits.
4. När konverteraren inte är i drift, koppla loss den från 12V DC-uttaget för att förhindra att batteriet lider själv.

Använd 12V DC-kabeln med klämma

Genom att ansluta konverteraren direkt till ett 12V DC-batteri med kabelklämmorna kan du använda produkter med effekt som är mindre än eller lika med konverterarens kontinuerliga utgångseffekt. Om du vill ansluta omvandlaren till ett batteri permanent, använd kablarna med tappar.

1. Fäst den svarta negativa klämman på batteriets negativa (-) uttag.
2. Fäst den röda positiva klämman på batteriets positiva (+) stolpe. Se till att båda klämmorna är ordentligt anslutna till batteripolarna, felaktig fästning kan orsaka alltför stort spänningsfall och kan orsaka överhettning av kablar och orsaka skador på egendom eller brand.
3. Slå på omvandlaren. Se kapitel 4 (Använda omvandlaren) om omvandlaren inte fungerar korrekt efter att ha anslutits.
4. Koppla bort 12V DC-klämkabeln från batteriet när omvandlaren inte körs.

4) Använda omvandlaren

Kraften (eller "watt") som noteras på en produkt är den genomsnittliga effekten som används. När flera 230V AC-produkter aktiveras först, förbrukar de mer energi än deras nominella effekt. Tv, monitorer och elmotorer är exempel på produkter som ger en spänningsökning när de startar. Även om omvandlaren tål tillfälliga spänningstoppar, kan omvandlaren, beroende på de använda enheterna, klippa sig själv i säkerhet.

Om problemet uppstår när du försöker använda flera 230V AC-produkter på samma gång, försök att slå på omvandlaren med alla 230V AC-produkter stängda av, slå sedan på en efter en, börja med de produkter som har mest hög effekt.

Indikatorer och kontroller (se figur 1)

- 230V AC-uttagen är placerade på omvandlarens ände. Alla kombinationer av 230V / 240V AC-produkter kan anslutas om den totala energiförbrukningen är mindre än omvandlarens effekt.

PÅ / AV-omkopplaren tillåter 230V AC-utgångseffekt vid 230V AC när omkopplaren är i ON-läge.

- Den gröna signalen indikerar att en spänning på 230V AC finns i uttagen och att omvandlaren fungerar.

- Den röda signalen indikerar ett omvandlarstopp orsakat av under- eller överspänning, överbelastning eller överdriven temperatur.

- Den gula signalen indikerar en kortslutning eller en överbelastning.

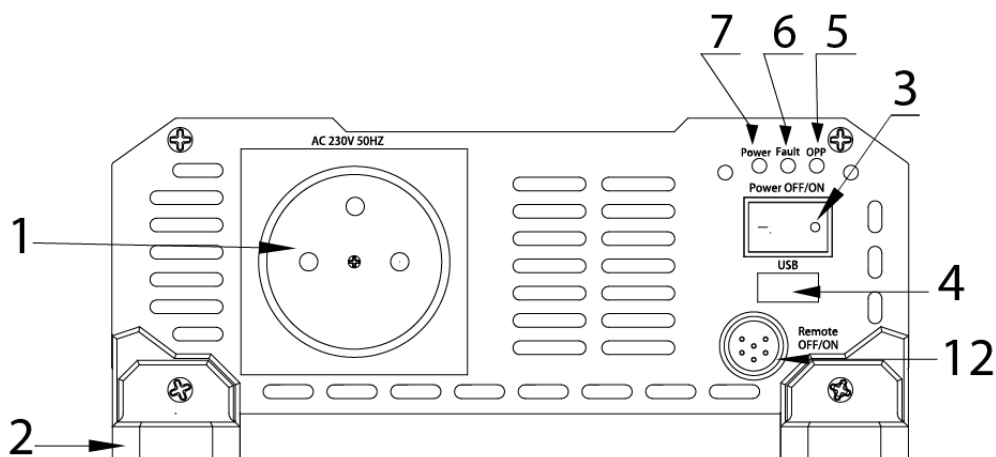

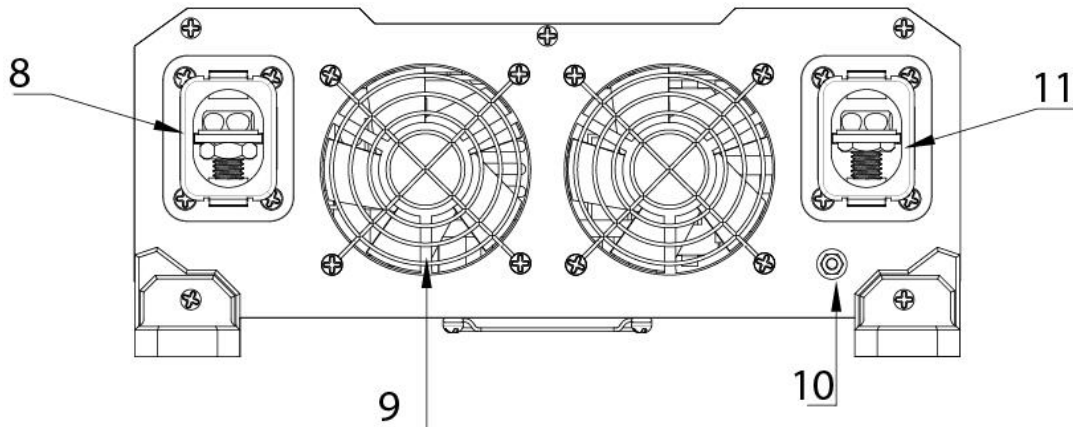

1. Utgång från 230V AC
2. Fästfot
3. På / av-brytare
4. USB 5V-uttag
5. Kortslutningsskyddsljus
6. Fel på lampan
7. Walking light
8. Positiv röd terminal
9. Fördelning
10. Mäss
11. Negativ svart terminal
12. Fjärrkontrollkontakt

Konverteringsdrift

1. När den är ordentligt ansluten till ett 12V DC-uttag eller batteri, vrid strömbrytaren till ON, den gröna signalen tänds och vi har en effekt på 230V AC.
2. Anslut 230V AC-produkterna som du vill använda till 230V AC-uttaget, placera en i taget.
3. Omformaren stängs automatiskt av när spänningen sjunker till 10,5 V. Detta förhindrar att batteriet blir urladdat. Efter ett automatiskt stopp tänds den röda kontrollampan.

VIKTIGT: Startbatterier för fordon är konstruerade för att ge korta perioder av den mycket höga ström som behövs för att starta motorn. De är inte avsedda för långsam urladdning. Regelbunden drift av omvandlaren minskar batteriets livslängd. Kom ihåg att ansluta omvandlaren till ett separat batteri av djuputladdning om du planerar att köra elektriska produkter under lång tid. Anpassa batteriet till detta batteri beroende på den förbrukning du behöver.

4. Om en produkt med 230 V AC högre än konverterarens normala kontinuerliga effekt (eller som drar utöver den maximala nominella spänningen) är ansluten stängs omvandlaren av.
5. Om omvandlaren säkert överstiger en viss temperatur, på grund av otillräcklig ventilation eller för hög temperatur, stängs den automatiskt av. Det röda ljuset tänds och en hörbar varning kommer att ljuda.
6. Om batteriets laddningssystem är felaktigt och får batterispänningen att stiga till en farlig hög nivå stängs omformaren av automatiskt.

WARNING! Även om omvandlaren är skyddad mot överspänningar kan den fortfarande skadas om ingångsspänningen överstiger 16,5 V.

7. Vid överbelastning, under spänning eller batterispänning eller överhettning stannar omformaren automatiskt (se avsnitt 4).

Batteriets drifttid

Drifttiden varierar beroende på batteriets laddningsnivå, dess kapacitet och batteriets laddningseffektnivå.

När du använder batteriet på ett fordon som strömkälla rekommenderas det starkt att starta fordonet var 1 eller 2 timme för att ladda batteriet innan dess kapacitet blir för låg. Omvandlaren kan arbeta medan motorn är igång, men det normala spänningsfallet som uppstår under start kan utlösa en brownout och stänga av omvandlaren.

Omvandlaren är påslagen och utan 230V ansluten produkt förbrukar ström. Vi rekommenderar att du stänger av omvandlaren för att begränsa batteriets urladdning.

Störning med elektronisk utrustning

Generellt fungerar de flesta 230V AC-produkter med en omvandlare precis som med ett 230V AC-vägguttag. Nedan finns information om två möjliga undantag.

Zooma in ljudsystem och radio (er)

Vissa stereosystem, billiga, små högtalare och AM-FM-radio, har ett otillräckligt kraftsystem som kan orsaka sprickbildning. I allmänhet är lösningen att använda en ljudprodukt med filter av bättre kvalitet.

TV-störningar

Omvandlaren är avskärmd för att minska interferensen med TV-signalen. Men med svaga TV-signaler kan störningar vara synliga som rader som bläddrar på skärmen. Nedan, vilket hjälper till att minimera eller eliminera problemet:

- Använd en förlängningssladd för att öka avståndet mellan omvandlaren och TV: n, antennen och kablarna.
- Justera orienteringen för omvandlaren, TV: n, antennen och kablarna.
- Maximera TV-signalströmmen med en bättre antenn och använd en skärmd antennkabel om möjligt.
- Prova olika TV-apparater. Olika tv-modeller varierar avsevärt i omvandlarens känslighet.

5) Felsökning

PROBLEM: e

Möjlig orsak	Förslag till lösning
Batteriet är defekt	Kontrollera batteriet och byt ut det vid behov
Omvandlaren har anslutits med en ingångspolaritetsomvändning på 12V DC	Kontrollera anslutningarna på batteriet. Trolig skada har inträffat med omvandlaren. Det är nödvändigt att reparera omvandlaren (som inte täcks av garantin)
Förlust av anslutning med kablar	Kontrollera kablar och anslutningar. Dra åt om det behövs.

PROBLEM: Omvandlaren kör små laster, inte stora

Möjlig orsak	Förslag till lösning
Släpp i spänningen över 12V DC	Kortslut kablar eller använd kablar med större diameter.

PROBLEM: Batteriets livslängd är lägre.

Möjlig orsak	Förslag till lösning
230V AC-produkter har en högre energiförbrukning än den normala hastigheten.	Använd ett mer batteri med mer kraft för att kompensera.
Batteriet är gammalt eller defekt.	Byt ut batteriet
Batteriet har inte laddats ordentligt.	Flera små laster kan inte ladda ett batteri helt. Byt ut laddaren med en 4A smart laddare
Strömförlust i 12V DC-kablar	Använd en kortare 12V DC-kabel eller större diameter

PROBLEM: 230V AC-produkt fungerar inte, rött ljus tänds

Möjlig orsak	Suggestion possible
Summan av de produkter som är anslutna vid 230V AC är större än effektomvandlaren: överbelastningsavbrott	Använd en produkt med mindre effekt än normal kontinuerlig ström.
Produkter med 230 V AC lägre än den nominella utgångseffekten: stort överspänning i början orsakade ett strömavbrott.	Produkterna överstiger omvandlarens överspänningskapacitet. Använd en produkt med starttoppen anpassad till omvandlaren.
Batteriet är urladdat. (larmljud)	Ladda batteriet.
Omvandlaren överhettades på grund av dålig ventilation och för hög temperatur och orsakade avstängning.	Stäng av omvandlaren och låt den svalna i 15 minuter. Rengör fläkten eller ta bort öppningsföremål. Placera enheten på en svalare plats. Sänk driftkostnaderna för lång användning. Starta. Kontrollera att laddningssystemet är korrekt reglerat och att batteriet har en nominell ström på 12V DC.

Om problemet kvarstår, närma dig företaget du köper omvandlaren från.

6) Specifikationer

Artikelnummer	PURCONV300	PURCONV600
Matningsspänning	12.8V DC	12.8V DC
Nominell effekt	300W	600W
Max effekteffekt på 1 minut	345	690
Toppkraft	600	1200
Utgångsspänning	230V AC	230V AC
Utgångsfrekvens	50HZ	50HZ
USB-utgång	5V DC, 1A	5V DC, 1A
Vakuumström	0.6A	0.9A
Ingångsspänningsområde	11-16V DC	11-16V DC
Lågspänningsskydd	10.5V DC	10.5V DC
Tillbaka efter lågspänningsskydd	12V DC	12V DC
Högspänningsskydd	16.5V DC	16.5V DC
utbyte	90%	90%
Omgivningstemperatur	0°C-40°C	0°C-40°C
Ventilationsvärmeavledning	Fan	Fan
dimensionen	238*118*66mm	315*188*87mm
vikt	1.3KG	2.6KG
certifiering	CE	CE

Denna produkt distribueras av Antares Diffusion, 185 stigning av Gravetan, 38 540 St Just Chaleysin Frankrike